

MI AZ AMIRE SZÜKSÉGÜNK VAN A KÖZÖSSÉGI TANULÁSHOZ?

A technika és annak gyorsuló fejlődése által egyre kevésbé helyhez kötött a munkavégzés. Nem kell hozzá más, csak egy laptop, egy tablet vagy egy okos telefon, amivel bárhol dolgozhatunk. Mégsem minden tér és hely alkalmas arra, hogy a tanulás kellően hatékony legyen. Gyakran láthatunk kávézókban tanulni embereket, akiknek igényük van arra, hogy a négy fal közül kimozduljanak és közösségben tanuljanak. Azonban egy ilyen helyen könnyen elterelődhet figyelmünk.

Szükségünk van egy helyre, ami ötvözi az otthoni tanulás és a közösségi tanulás előnyeit, jó hatással van a kreativitásunkra, ahol egymást inspiráljuk és ösztönözzük. Ahol könnyen tudunk segítséget kérni, és ahol segítséget tudunk nyújtani egymásnak.

Ez a fajta közösségi munka, és előnyei az úgynevezett „coworking” irodákban és azok térhódításában is jól megfigyelhető.

„A közösségi munkavégzés (coworking) lényege, hogy egymástól független, önálló tevékenységet végző emberek egy térben dolgoznak, közben ismerkedhetnek és tapasztalatot cserélhetnek alkalmi munkatársaikkal. Előnye, hogy nem olyan ingerszegény, mint az otthoni munkakörnyezet, viszont kényelmesebb és csendesebb mint egy kávézó.”

(<http://player.hu/biznisz/kozossegi-iroda-korkep/>)

Párhuzamot vonva az munka és tanulás között, ezekhez az irodákhoz hasonló tereket szeretnénk alkotni. Azt, hogy egyetemünkön erre szükségünk van, bizonyítja az főépület közlekedőin elhelyezett padok kihasználtsága a második, harmadik emeleten, valamint a büfében. Ám mint a kávézókban, itt is több olyan tényező van, ami könnyen elterelheti a figyelmünket.

Emiatt szeretnénk az egyetem területén egy olyan teret alkotni, ami ezt a fajta közösségi tanulást lehetővé teszi és mindenki számára könnyen elérhető.

HELY-TEREM KERESÉS:

A fent említett okokat figyelembe véve mindenképp az egyetem területén szeretnénk volna ezt a termet megalkotni. Fontosnak tartottuk hogy tanórák között, és után legyen a közelben

egy hely, ahol a megszerzett tudást elsajátítjuk, vagy felkészülünk az elkövetkező számonkérésekre. Olyan teret kerestünk, ami frekventált helyen van, és közel van az építésekhez.

Megvizsgáltuk a termék kihasználtságát, és így esett a választásunk a második emeleten lévő K276 és K277-es termekre. A K276 egy egyetemi kézben lévő zárt terem, amit egyáltalán nem használnak. A K277 pedig a Középülettervezési Tanszék terme, aminek óráit át lehet tenni a – szintén alacsony kihasználtságú -K364-es terembe. Összenyitva a két terem területe 140 m², aminek nagyságát elegendőnek találtuk egy ilyen tér létrehozásához. Tájolásuk délnyugati, ami benapozás szempontjából megfelelő.

KÖZÖSSÉGI TANULÁS ESZKÖZEI:

„A tanulási környezet az a hely, amelyben a tanulás megtörténik.”

„Általánosságban elmondható, hogy vannak olyan tényezők, amik hátráltatják, míg vannak amik gazdagítják a tanulási folyamatot. Vannak olyanok, amelyek erősebb hatást gyakorolnak erre s vannak olyanok, amelyek hatása gyengébb. Vannak fizikai, társas, érzelmi, élettani és kognitív összetevői is. Mindebből látható, hogy mennyire komplex módon jellemezhető e környezet.

Milyen legyen ez a környezet?

1) ÉRZELMILEG BIZTONSÁGOS, KÉNYELMES

2) STIMULÁLÓ ÉS INGERGAZDAG

3) ÖSZTÖNZŐ, POZITÍV, BÁTORÍTÓ

4) MANIPULÁLHATÓ, ÁTALAKÍTHATÓ”

(<http://modszerkocka.hu/tanulasi-kornyezet/>)

Egy tanulásra alkalmas teret magunk elé képzelve az első jelző ami eszünkbe juthat, az a kényelem, hiszen megfelelő komfort érzet mellett, könnyebben megy a tanulás. Fontos még a tágas tér, aminek pszichológiai hatása is van a hangulatunkra, egy szűk térben erős a

bezártság érzetünk, ami szorongáshoz vezethet, dekoncentrációt okozhat. Ezen kívül egyfajta koordinált/nem domináns alapzaj is egy olyan tényező, ami segít a nyugodt tanulásban.

A természetes fény jelenléte is elsődleges szempont, ami egészségügyi és pszichológiai okokból is szükséges. Jól megvilágított környezetben jobb a közérzetünk, pozitív hatással van a hangulatunkra. Azonban a különböző embereknek különböző tanulási szokásaik vannak, amik különböző nagyságú és helyzetű tereket eredményeznek. Épp ezért egy flexibilis teret szeretnénk létrehozni, ami az emberek igényei szerint alakítható és használható. Ehhez szükséges egy egybefüggő hely - ami lehetőséget ad a csoportos tanuláshoz – kisebb teresedésekkel – az elvonuláshoz. Ezen felül környezetünk a változatos, alakítható környezet stimulálja az agyfejlődést.

„Ügyelnünk kell az aktív és passzív helyek biztosítására – a tanulóknak szükségük van olyan helyre, ahová visszavonulhatnak, ahol intraperszonális intelligenciájukat használva elmélkedhetnek éppen úgy, mint olyan helyekre, ahol másokhoz csatlakozva interperszonális intelligenciájuk segítségével megvitathatnak bizonyos kérdéseket.”

(<http://modszerkocka.hu/tanulasi-kornyezet/>)

Mára a technika a tanulás egyik legfontosabb összetevőjét képezi. Így olyan helyet kell kialakítanunk, ami ilyen szempontból is megfelel az elvárásoknak. Megfelelő internet kapcsolat, vetítési lehetőség, nagy mennyiségű csatlakozó aljzat biztosítása.

ÉPÍTÉSZETI ESZKÖZÖK:

„A tanulás egyik legújabb irányzata a „Multiple Chance Learning” (Többszörös lehetőség a tanulásra) azt javasolja, hogy az oktatási és a környezeti elrendezések olyan változatosságát biztosítsuk, amely az adott tanulási epizódban az ötletek gyors kialakulását segítik elő.”

(<http://modszerkocka.hu/tanulasi-kornyezet/>)

Ezt megfelelő bútorozással biztosítani tudjuk. Minél inkább változik a tér, annál inkább gondolkodásra sarkall minket.

Koncepciónk egy olyan „szalag” szerű bútordarab létrehozása, mely hullámvázával és

változatosságával ösztönöz minket, egyúttal lehetőséget ad egy olyan térszervezésre, ami a fent leírtakhoz igazodva helyet ad a pihenésre, elmélkedésre, de a közösségi tanulásra is. Gazdag, stimuláló ingerek, változatos textúra alkalmazásával segíti kreativitásunkat. Emellé mozgatható és flexibilis bútorokat gondoltunk, amik segítségével a tér úgy alakítható, hogy az éppen aktuális igényeket kielégítse. Szeretnénk lehetőséget nyújtani a csoportos és egyéni tanuláshoz.

Színek pszichológiai hatása:

KÉK – a kék szín csökkenti a stresszt.

ZÖLD – a zöld szín kiegyensúlyozó, nyugtató hatású, emellett figyelmessé tesz.

SÁRGA – a sárga szín aktiválja agyunk vizuális központját.

NARANCS – a narancs szín boldogságot, életvidámságot sugároz.

PIROS – a piros szín élénkít, életrevalóbbnak érezzük tőle magunkat.

BORDÓ – a bordó mozgalmassá tesz, ösztönző hatású.

LILA – a lila szín találékonnyá tesz.

FEHÉR – a fehér szín a béke színe.

TÜRKIZ – a türkiz szín feltölt, nyugtat.

BARNA – a barna szín az organikus dolgok színe

MŰLEÍRÁS:

A tér alakítása során végig gondoltuk, hogyan és hányféleképp szeretnénk hasznosítani a teret, milyen funkciókat szeretnénk belerakni.

TANULÁS

PIHENÉS , KIKAPCSOLÓDÁS

VETÍTÉS, ELŐADÁS

KORREPETÁLÁS, KONZUKTÁCIÓ

RAJZOLÁS, MAKETTEZÉS

ÉTKEZÉS

A termék belmagassága lehetővé teszi, hogy galériát alakítsunk ki benne (A K276-ban jelenleg van is egy.) A galériára képeltük el a pihenő zónát kicsit elválasztva a tanulás tereitől, mégis összekötve a kettőt, a létrehozott bútorunk által.

A szalag bútor gyűrű-szerűen futna végig a terem szélén, hullámszával alakítaná ki a különböző asztalokat, ülő és pihenőhelyeket. A fenti pihenő és a lenti tanuló részt mindkét oldalon lépcsővel kötnék össze, ezzel erősítve a gyűrű hatást. A fényforrásokat és a bevilágítást figyelembe véve, a két belső falsarokba került a vetítő és a teakonyha, melyek elhelyezését a galéria vonala jelöli ki.

Azonban, hogy biztosítsuk a terem sokszínű használatát, a többi szék és asztal mozgatható és rendezhető lenne. Így olyan formában tudnánk alakítani a termet, ahogy azt a használói szeretnék. Paravánokat is szeretnénk biztosítani, hogy ha valaki el akar vonulni, legyen rá lehetősége. Ezen bútorok könnyen egymásba rendezhetőek, tárolásuk a lépcső alatt megoldható. A galériát babzsákokkal és párnákkal tennénk még színesebbé, kényelmesebbé. Egy fehér színű terem sokkal világosabbnak és nagyobbak hat, így nem lesz bezártság érzésünk. Éppen ezért termünk falait fehérnek képeltük el. Ám hogy ne legyen nagyon steril és unalmas, színes ülőalkalmatosságokat tettünk bele, hiszen minden színnek meg van a

maga jótékony hatása, így a létrehozott tér sokszínű és stimuláló lesz.

Ebbe illeszkedik bele a galéria, a bézs - cappuccino árnyalatával. Anyagának kompozit szendvics panelt választottunk, mivel ennek az anyagnak kicsi az önsúlya, viszont nagy a teherbírása, és könnyen formálható. Az egészet acélhuzalokkal függesztettük a vasbeton földém gerendáihoz.

A mesterséges fényforrást az egybefüggő térben reflex fényszórókkal biztosítanánk, míg a galéria alatt spotlámpákkal.

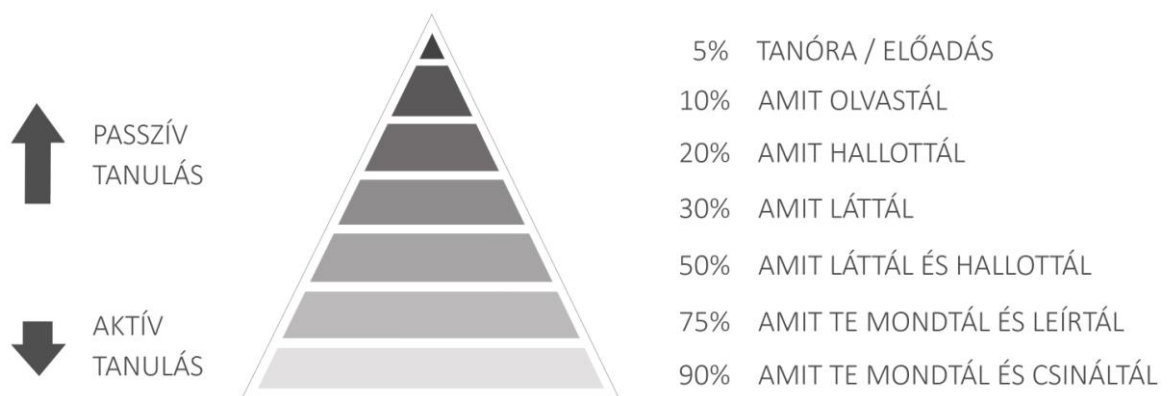

TANULÁS TEREI

FRANK NOÉMI
MUSZA REBEKA
POMÁZI DOROTTYA

KLOBUSOVSZKI PÉTER

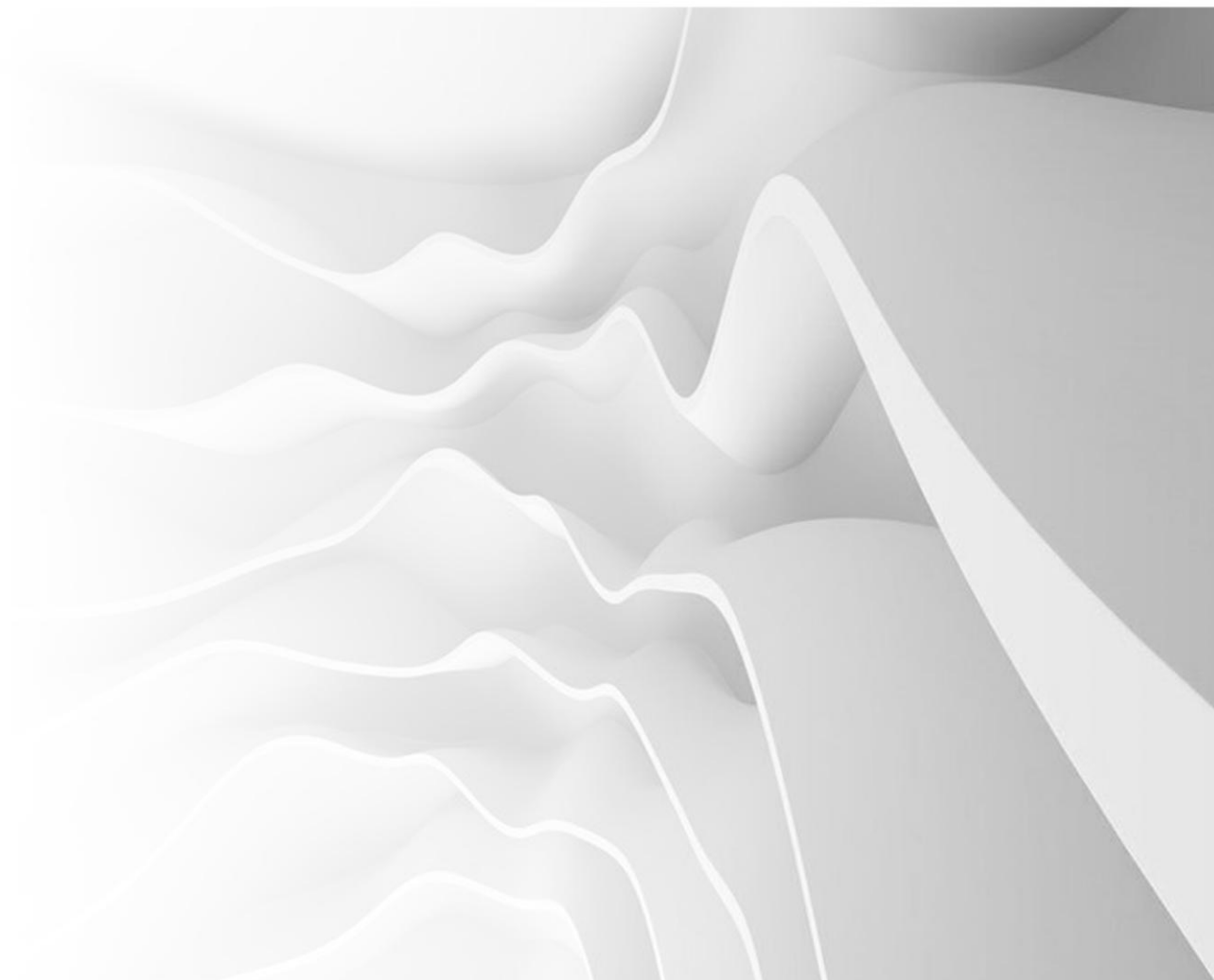



KÉNYELEM

TECHNOLÓGIA

SZÍNES

TÁRSASÁG

FLEXIBILITÁS

TERMÉSZETES FÉNY

MOZGALMAS

NYUGTATÓ

ÖSZTÖNZŐ

JÁTÉKOS

ÁTALAKÍTHATÓ

TÁGAS

POZITÍV

VÁLTOZATOS



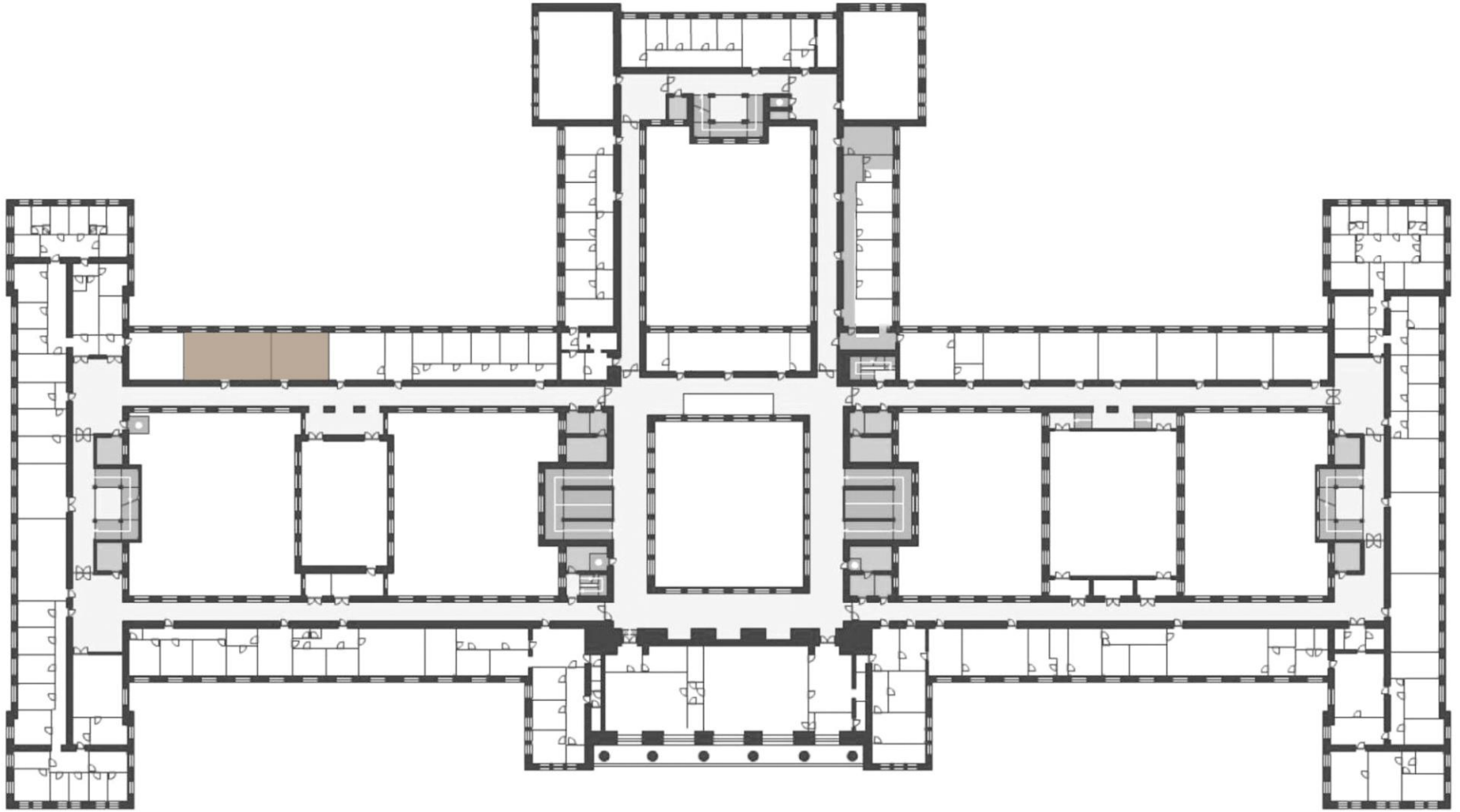

FÖLDSZINT - TANULÁS, MUNKA
KÖRFOLYAMAT, PERIODIKUSSÁG
GALÉRIA - ELMÉLKEDÉS, PIHENÉS

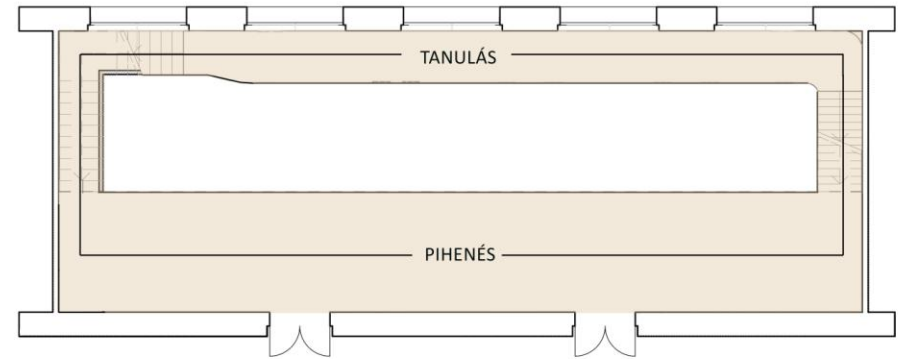

FIX ASZTALOK, TERMÉSZETES FÉNY
TÁROLÁS
VETÍTŐ
TEAKONYHA

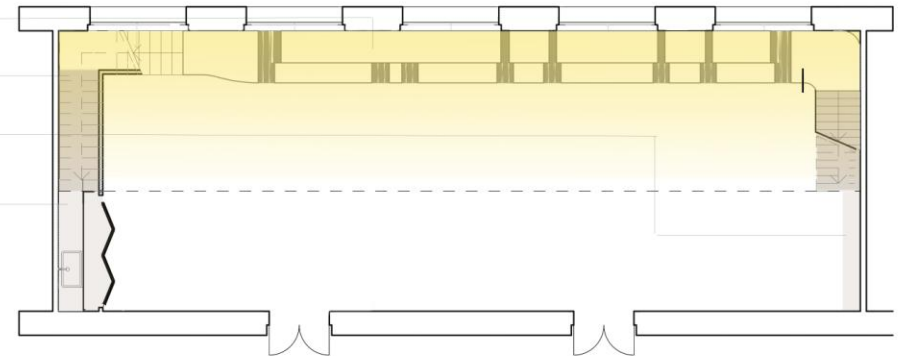

ALAPRAJZ 1:100

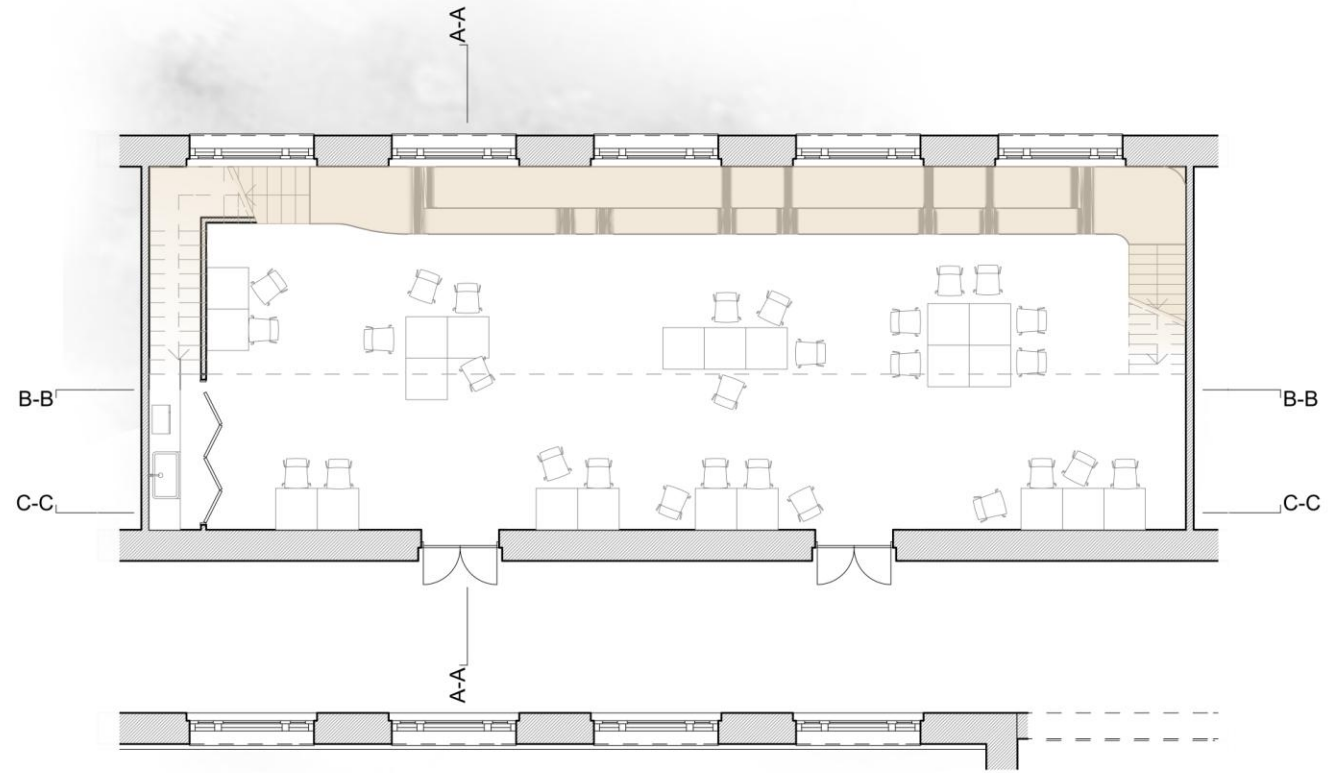

GALÉRIA ALAPRAJZ 1:100

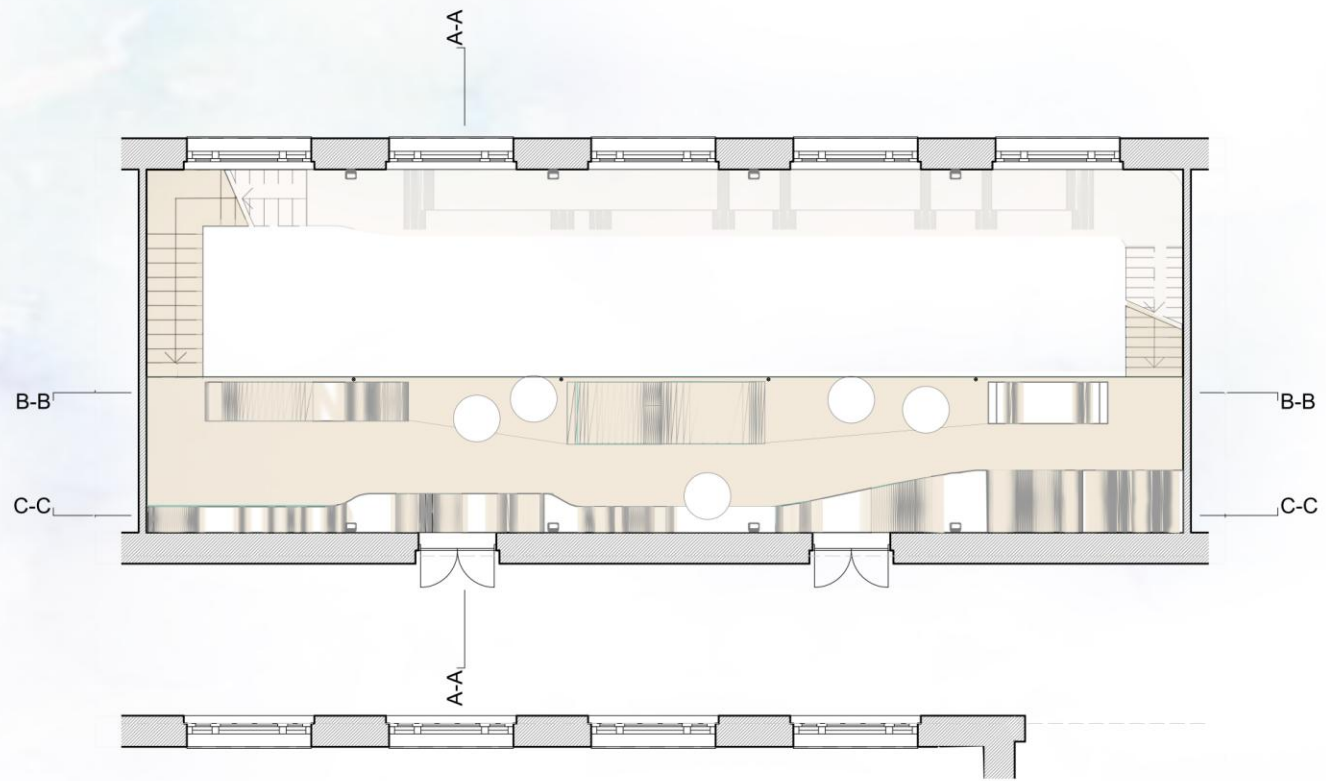

C-C 1:100

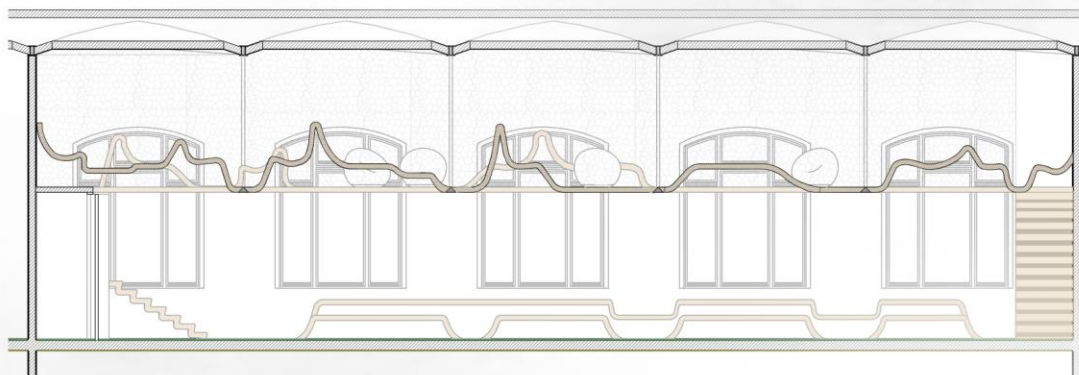

ERŐSÍTETT KOMPOZIT ANYAG(EPOXI GYANTA, ÜVEGSZÁL)

TRAPÉZ LEMEZ

MŰSZAKI PUR HAB

GERENDA

RÖGZÍTÉS

TAKARÓ LEMEZ



FŐTARTÓ

ERŐÁTADÁS 45°-BAN - EGYENLŐ SZÁRÚ HÁROMSZÖG

MEREVÍTŐBORDA LEHAJLÁS ELLEN

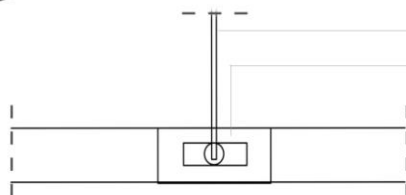
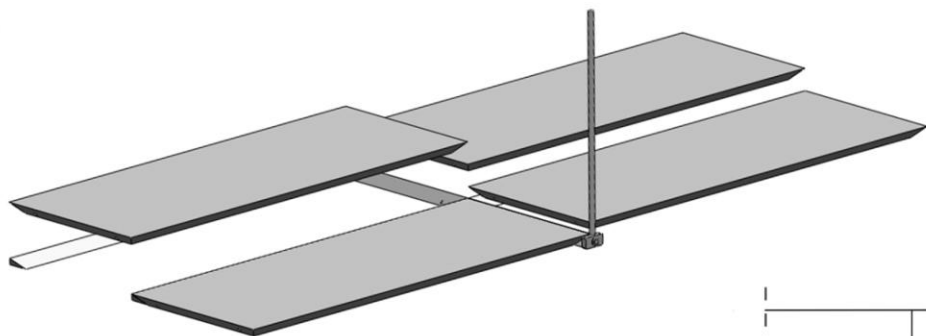
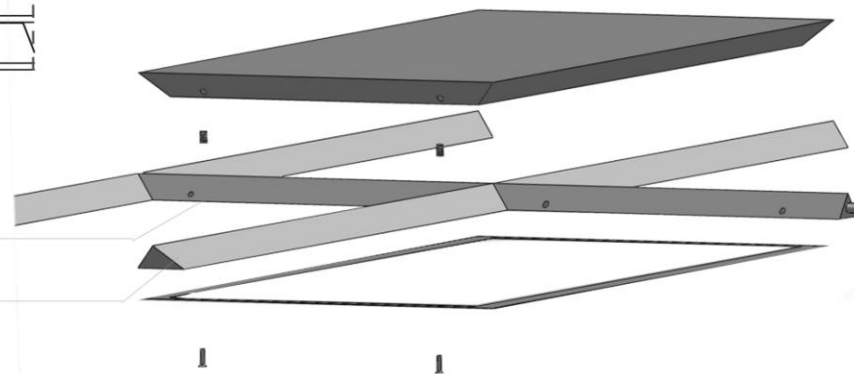

ACÉL HUZAL

FELFÜGGESZTÉS

EGYÉNI TANULÁS

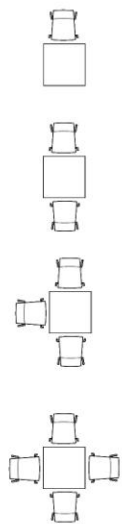

KIS CSOPORTOS TANULÁS

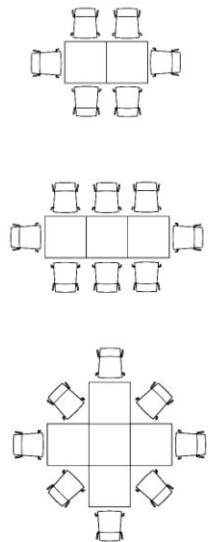

NAGY CSOPORTOS TANULÁS

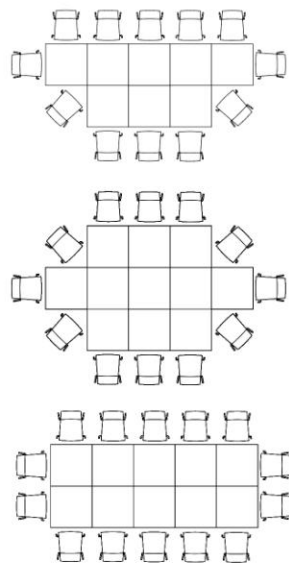

KORREPETÁLÁS

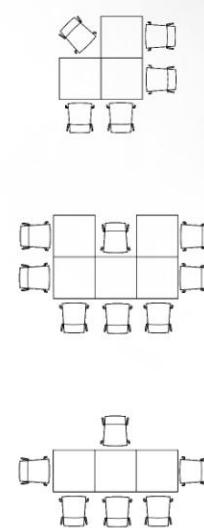

ELŐADÁS

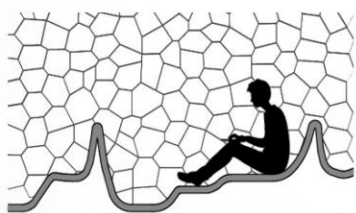

TÉRELVÁLASZTÁS - ÁTLÁTÁSSAL



TÉRELVÁLASZTÁS - ÁTLÁTÁS NÉLKÜL



SZÍNVAKOLAT - FEHÉR

ACÉL HÁLÓ - FEHÉR

MŰGYANTA PADLÓBURKOLAT - SZÜRKE

SZÖVET BÚTOR BORÍTÁS - SZÍNES

LAMINÁLT BÚTORLAP - SÖTÉTSZÜRKE

KOMPOZIT SZENDVICS - CAPPUCINO

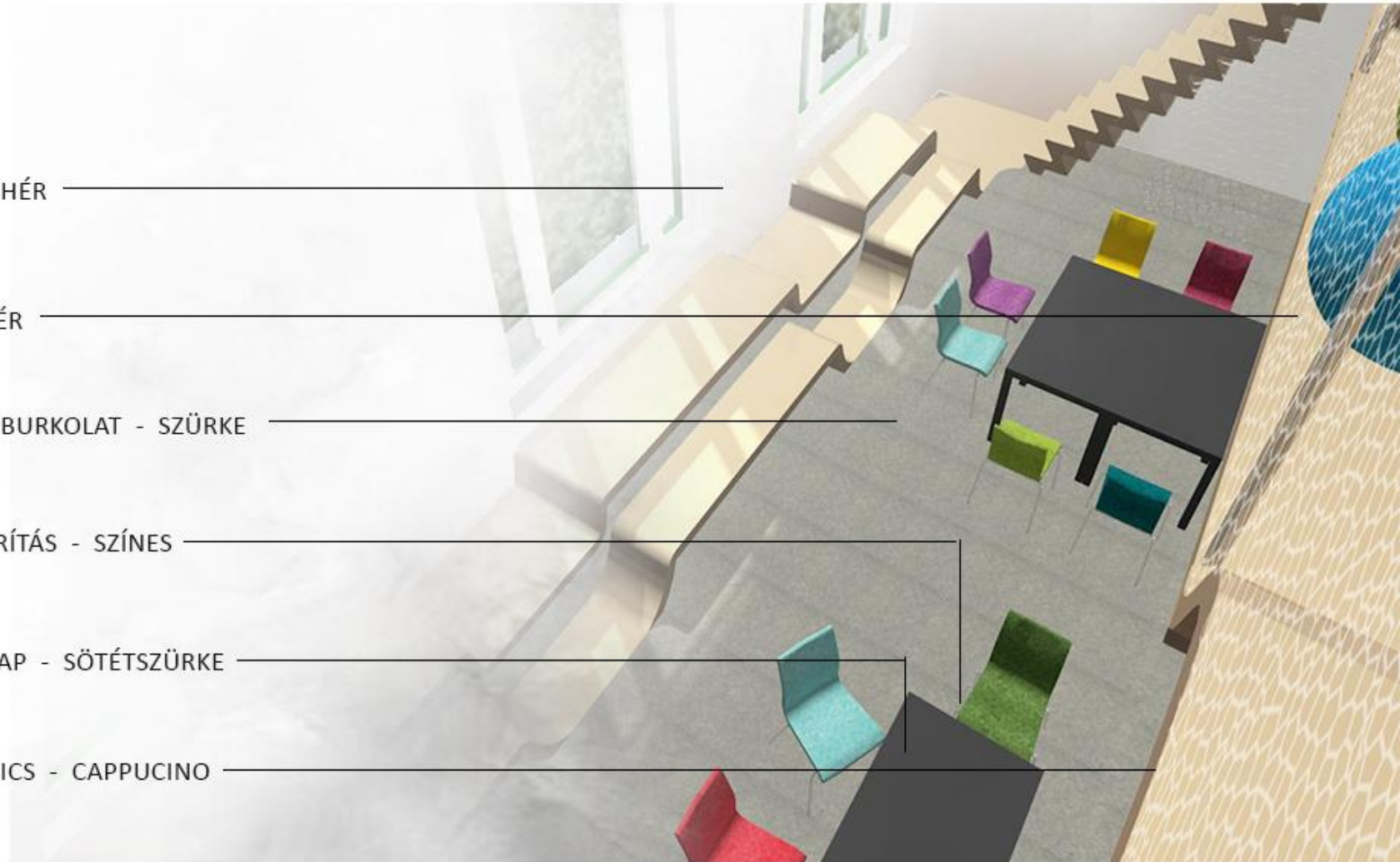



BARNA -
ORGANUKIS



ZÖLD - KIEGYEN-
SÚLYZOTTÁ TESZ



ZÖLD -
NYUGTATÓ
HATÁSÚ



TÜRKIZ -
FELTÖLT,
NYUGTAT



KÉK- NÖVELI
A MUNKA
HATÉKONYSÁGÁT



KÉK - TÁMOGATJA
AZ INTUÍCIÓT



LILA -
TALÁLÉKONNYÁ
TESZ



BORDÓ -
ÖSZTÖNZŐ
HATÁSÚ



PIROS -
ÉLÉNKÍT



NARANCS -
BOLDOGSÁGOT
SUGÁROZ



SÁRGA -
AKTIVÁLJA
AGYUNK
VIZUÁLIS
KÖZPONTJÁT









