

Vade mecum

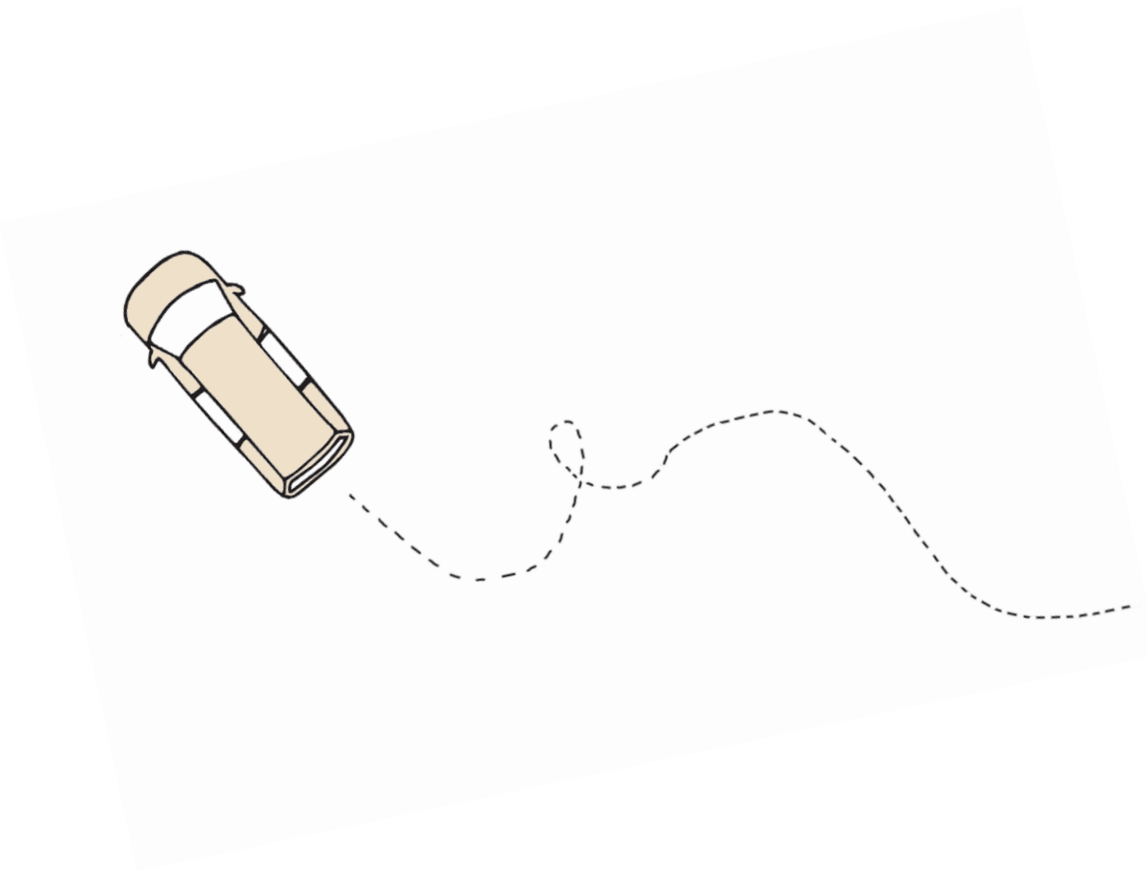

Fülöp Theodóra Eszter
Gombos Tamás
Takács Johanna Krisztina

konzulens: Weizkopf Andris

BME TDK 2022

Mindenki keresi a szabadságot, ki-ki a maga módján. Egyedül vagy közösen, adrenalinnal teli sporttal, esetleg mindentől elvonulva a természet csendjében, vagy a világ újabb és újabb szegletének felfedezésével. Persze ez mindig önmagunk megismeréséről is szól, a határaink feszegetéséről, mégis talán általánosítható, hogy mindezt a megszokottság kényelméből és a hétköznapi unalmából kitörve tesszük.



Balázs is hasonlóképpen keresi a saját szabadságát, kihasználva az adódó lehetőségeket. Nem is csoda, hogy elsőként csapott le a régi családi kisbuszra miután az használaton kívül került. Ahhoz, hogy megérsük miért is volt ez száma olyan fontos, először ismerjük meg jobban ki is ő.

A családja szerint a legrövidebben így lehetne jellemezni: már 22 éves, de még mindig nem bír a fenekén megülni. A hegyek megszállottja, rendszeresen sziklát mászik és túrázik, közös céljuk a barátaival, hogy minél több hegycsúcsot hódítsanak meg. Minden évben várja a telet, hogy végre síelhessen.

Már érthető, miért is szeretne volna oly nagyon azt a VW T4-et megkaparintani, hiszen a kisebb átalakításokkal és az új életmód bejáratásával az évek során tökéletes szállás vált belőle.

Többet, nagyobbat, drágábbat, csak a szomszéd füve ne legyen zöldebb! Napjainkra a fogyasztói társadalom igényei követetetlen mértéket öltöttek. Nem elégszünk meg azzal, amire szükségünk van, folyton többre vágyunk, remélve, hogy az aktuális bővítés majd radikálisan növeli életünk színvonalát.

De tényleg mindig a nagyobb a megoldás, vagy vajon létezik minőségi élet kisebb komfortfokozaton is? Mik a jogos igények, amiknek egy épület meg kell feleljen és hol kezdődik a pazarlás? Szükségeink életmódbeli különbségeinkből adódóan eltérnek, mégis, van egy pont, ahol az épület annyit tud, amennyit kell, és nem többet.

Mi ezt a határt keressük, melyhez a vizsgálatot Balázs esettanulmányán és a neki való tervezésen keresztül végezzük. Az ő életstílusa jó kiindulási pont lehet, hogy kérdéseinkre választ találjunk. Van tapasztalata az alacsonyabb komfortfokozatú életről is, így világosan látja, mire van igazán szüksége. Az autó megoldás a hobbijaihoz, mégsem tud eleget nyújtani a mindennapi életéhez. De mi lenne, ha a kocsira egyszerre tekintenénk önálló lélettérként és egy épület mozgó helyiségeként?

Tervünkben azt a minimális léletteret, azokat az elengedhetetlen funkciókat, tényezőket igyekszünk megtalálni, amik mindenképp kellenek egy kiegyensúlyozott élethez, pazarlás nélkül. Mindezt Balázs kisbuszának felhasználásával.

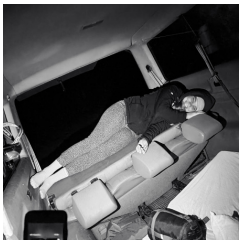

Ahhoz, hogy a munkánk a lehető legmegalapozottabb lehessen, fontosnak találtuk, hogy mi is átéljük a Balázs által képviselt életstílust, még ha csak egy kis időre is. Kölcsönkértük tehát a kisbuszt és eltöltöttünk vele két napot Zebegényben.

Már a készülődés is egy egészen új élményt nyújtott, rengeteg mindent pakoltunk össze erre a két napra. A hálósákoktól kezdve a gázfőzőn át a wc papírig mindent magunkkal kellett vinnünk. A jó hangulatú készülődés után kíváncsian ültünk be a kocsiba. Ahogy a sűrű nyüzsgő várost felváltotta a laza kertvárosi övezet, majd a természet és a Duna, úgy éreztük mi is egyre könnyedebbnek magunkat.

Odafele első dolgunk volt egy artézi kútból megtölteni a húsz literes vízeskannánkat, majd miután megfelelő parkolóhelyet találtunk, gyalog indultunk felfedezni a várost. Az estét a kocsi környékén és a kocsiban töltöttük, ekkor egyszerre szembesültünk a megszokottól eltérő életmód minden szépségével és nehézségével. A legmeghatározóbb élményeink közé sorolnánk a Dunaparti vacsorát, a gázégőn főtt reggeli kávét, a nyitott csomagtartó alatti nassolást, vagy azt, ahogy a kocsiba behúzódva figyeltük ahogy a hirtelen jött eső kopog a párás ablakon.

Habár hármunknak a kocsi meglehetősen szűkös teret tudott biztosítani, mégis egyetértettünk abban, hogy igencsak élvezetes napokat töltöttünk el benne. Az újonnan szerzett élményeinket és tapasztalatainkat alapul véve fogtunk hozzá a tervezéshez.

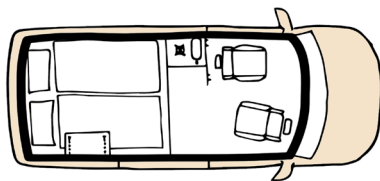
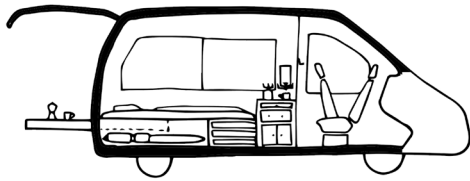

Tervünk kiindulási alapja az autó és a szabadság, amit nyújt. Használatát az épület részeként is Balázs eddigi szokásaihoz hasonlóan képzeltük el. Itt kényelmesen alhat akár két fő is, emellett a ruhák egy része szintén helyet kap. Mint központi mag, az épület további terei e köré szerveződnek.

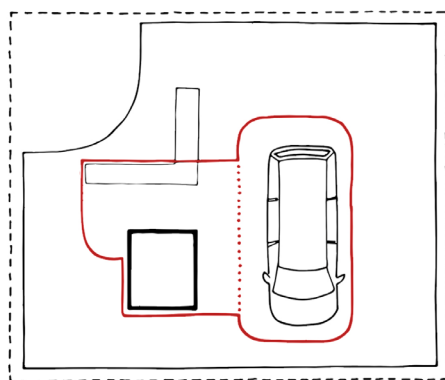
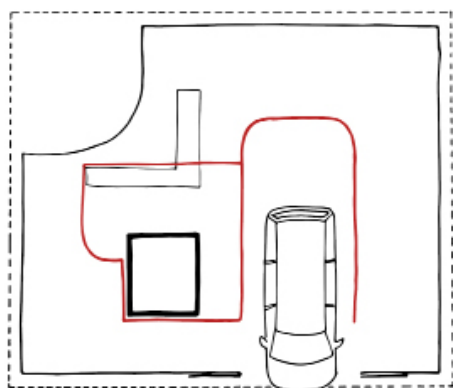

Az épület szerkesztése követi a minimális fűtött terek kialakításának gondolatát. Ennek érdekében a téli időszakot tekintve három különböző hőmérsékleti szintet hoztunk létre, melyek rétegződve követik egymást.

Az autót és a vizesblokkot, a legfelső magokat 21 fokos hőmérsékletre terveztük. Ezeket, illetve a szorosan köréjük rendezett minimális életteret kétrétegű hőszigetelő függöny keríti körbe. Az itteni cselekvésekhez 18 fokos hőmérséklet párosítottunk. A függönyön kívüli terület a téli időszakban 5 fok körüli hőmérséklettel rendelkező átmeneti és raktár térként funkcionál.

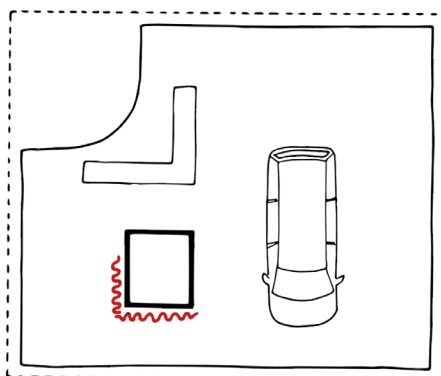
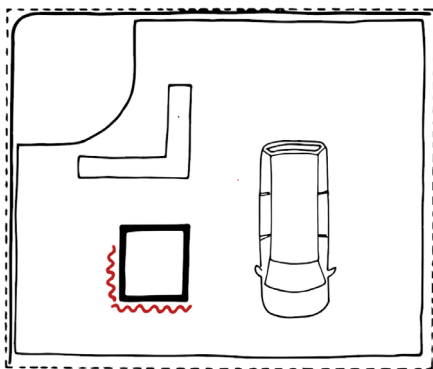

Ezzel szemben az év melegebb időszakában az épület rétegei felbomlanak és létrejön egy sokrétűen használható nyitott, szellős tér. A hőszigetelő függöny elhúzásával a konyha és az étkező kibővül, a kocsihoz pedig egy szabadon alakítható nappali kapcsolódik. A határ a beltér és a kültér között szinte teljesen elmosódik.

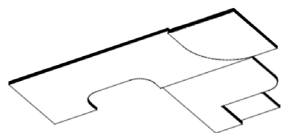
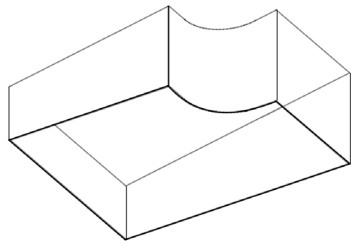
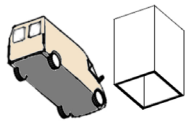
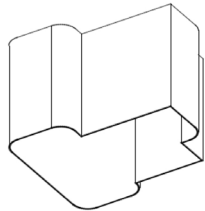
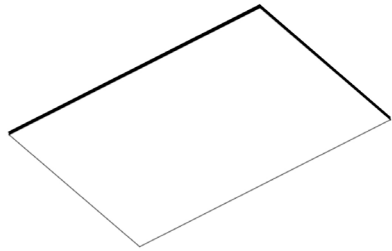

A fűtött terek mellett az anyaghasználat mértékét is igyekeztünk minimalizálni. Az épület tartószerkezete szerelt acélváz, mivel ez könnyen, gyorsan összeépíthető a helyszínen, emellett nem igényel sok szakmai tudást, speciális eszközt. Három, pontalagra rögzített, H szelvényekből álló keret adja a vázat. Ezekhez rögzítjük tető esetében a Z, burkolat estében a C szelvényeket, amik a trapézlemezeket tartják.

Külső burokként átlátszó anyagot szerettünk volna, ami biztosítja a szél és csapadék elleni védelmet, ugyanakkor folyamatosan azt az érzést kelti, mintha a szabadban lennénk. Ezek alapján trapézlemez burkolatot választottunk, átlátszót a homlokzat számára és tömöröt a tőre. Nyílászáróinkat az ipari szerkezetünkből kiindulva, tolóajtóknak álmotduk meg.

Zebegényi utunk során észrevettük, hogy a környező házakat mind magastető fedti. Saját tetőnk tervezésekor olyan formát kerestünk, ami illik a környezetbe, és egyben az épület szerkezetéhez, léptékéhez is. Egy dél-keleti oldal felé nyitó félnyereg tető mellett döntöttünk.

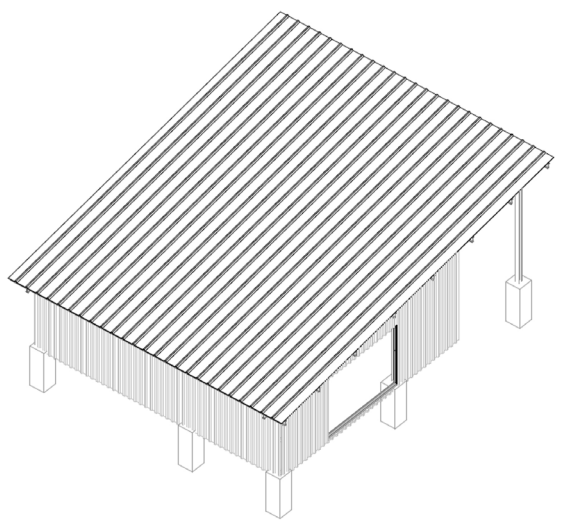
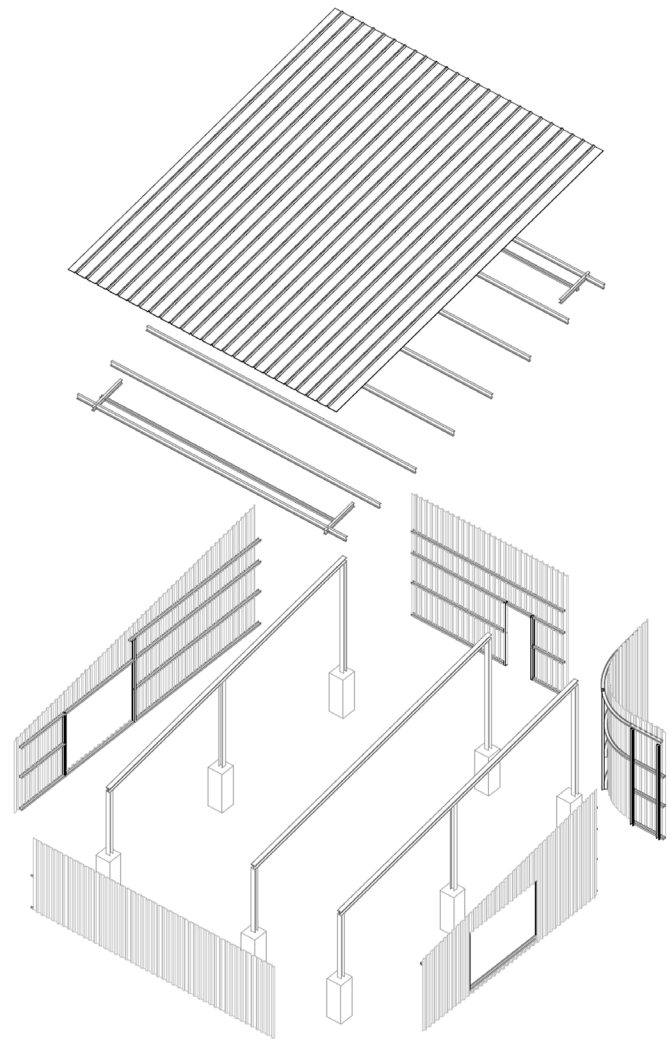

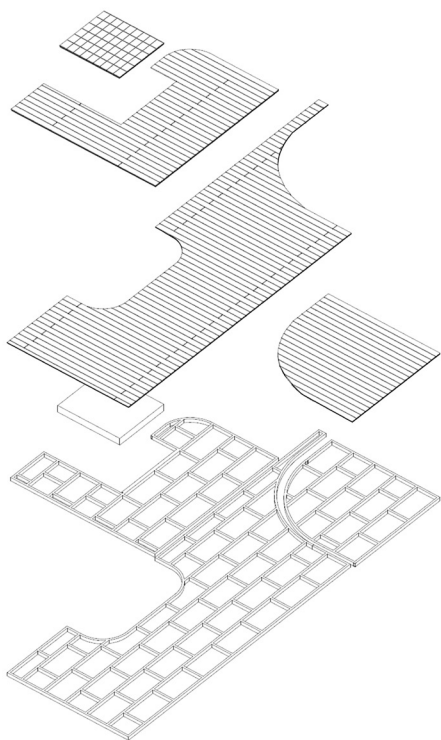
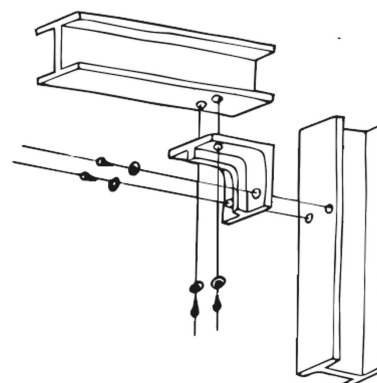
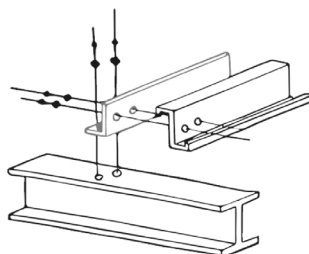
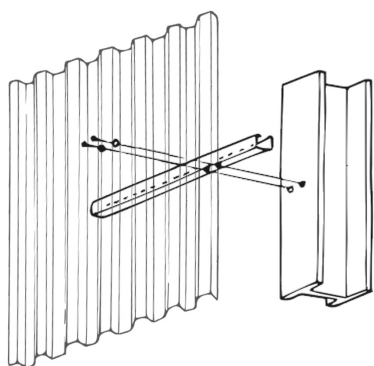

Tereinket komfort szempontjából két csoportba osztottuk. Az első rendű helyiségek, mint a konyha, nappali, fa teraszburkolatot kaptak, míg a többi térrészt kavics borítja, beton járólappal kiegészítve. Nedvességi, tisztíthatósági okokból kerámia lapburkolat fedti a fürdőszobapadlót és a falakat.

Mint fűtött mag, a vizes helyiség jó hőszigetelő képességű burkot igényel, ezért szerelt válaszfalakat alkalmaztunk. A téli élettér melegét egy elektromos radiátor, a kétrétegű speciális függöny, valamint a padlóba és a tetőszerkezet közé helyezett hőszigetelés biztosítja.

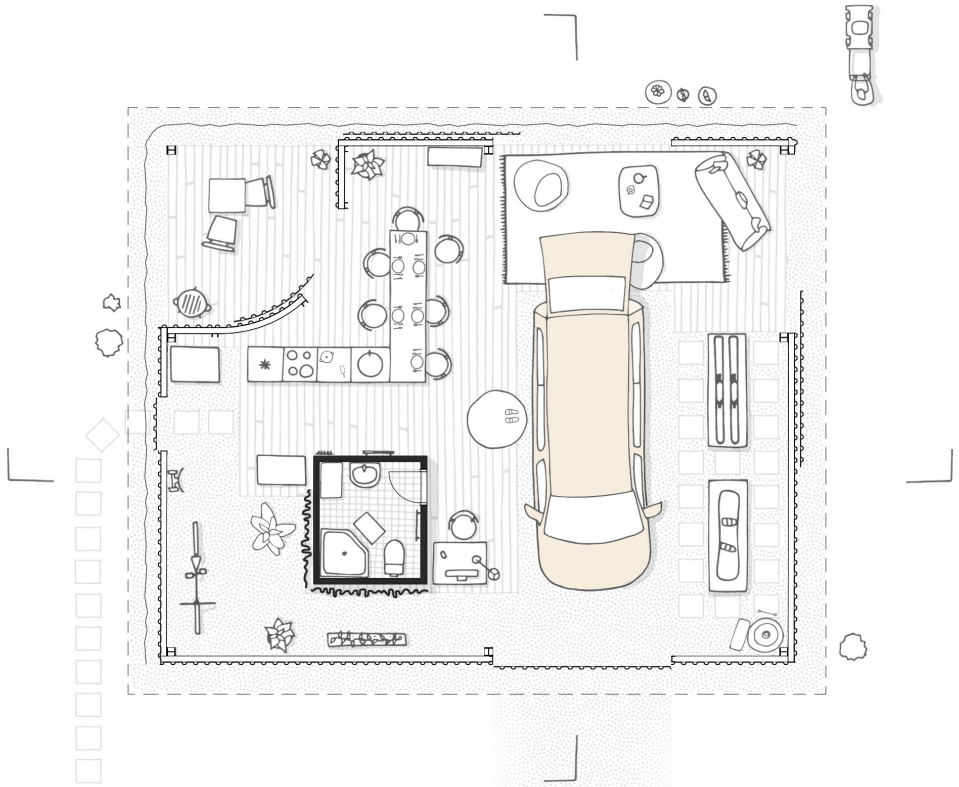
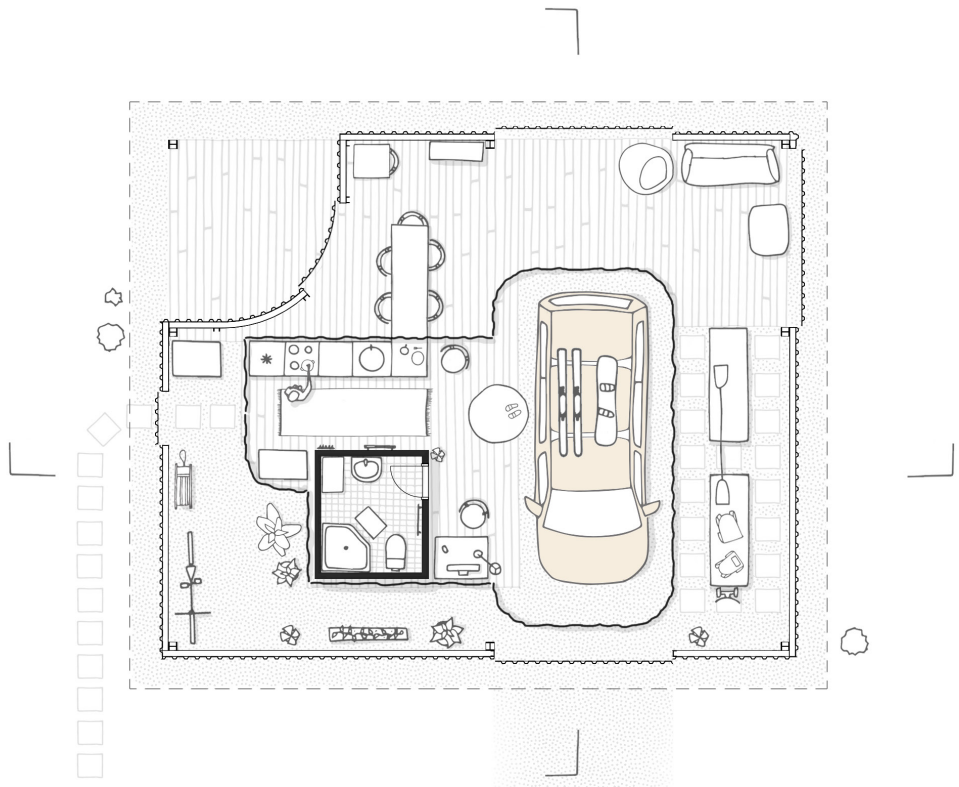

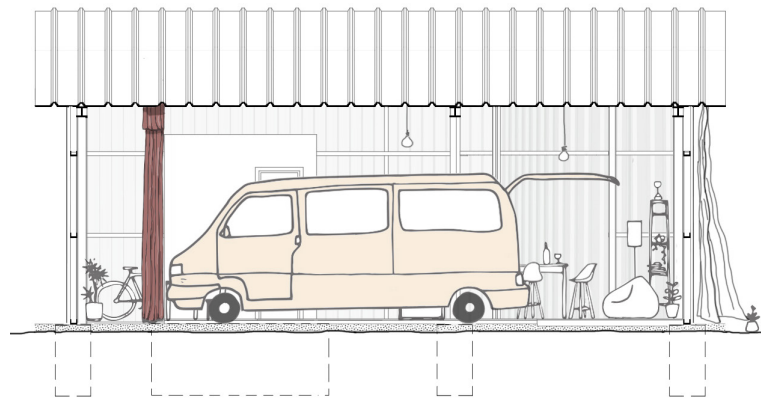
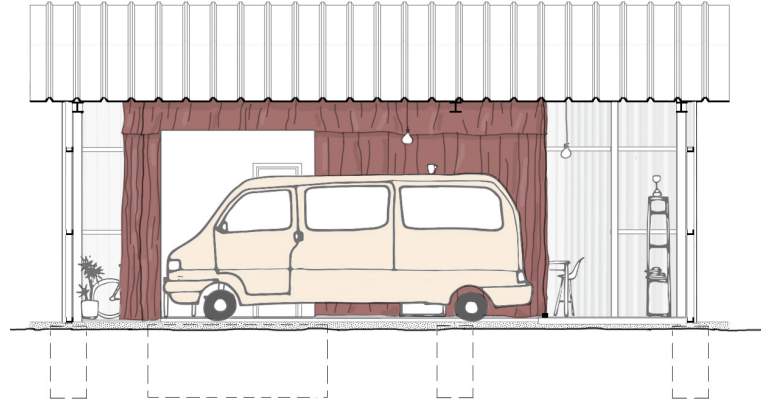

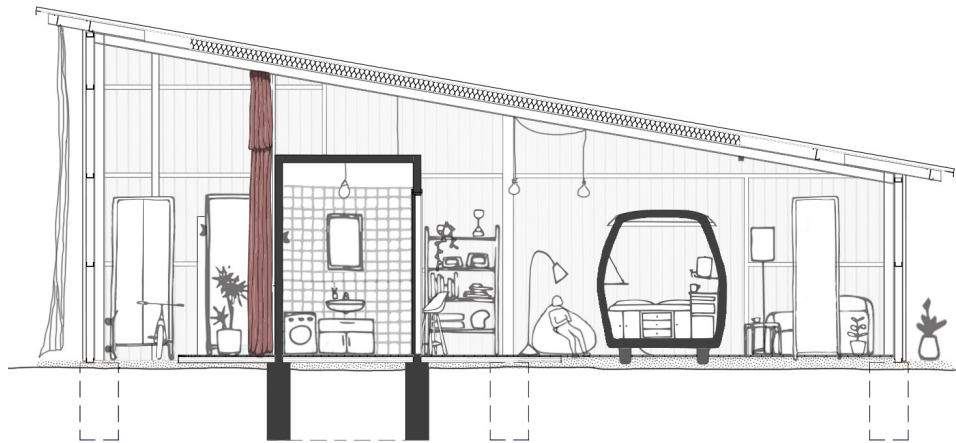
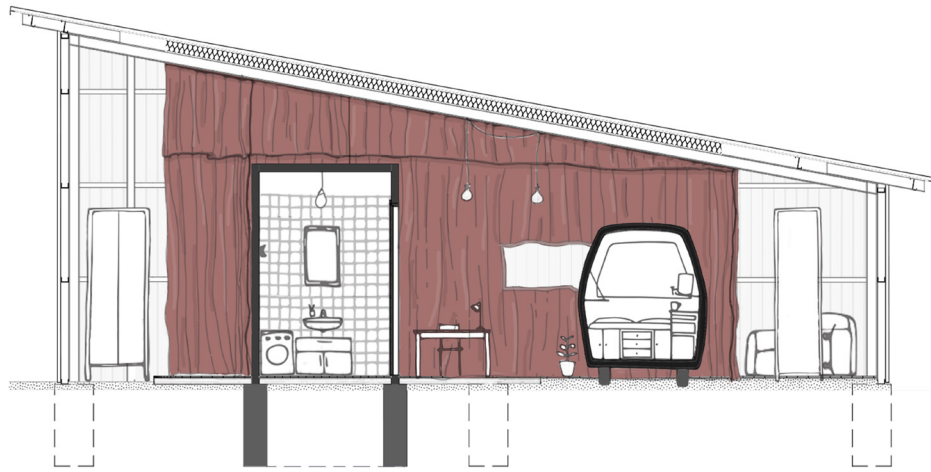





Balázs életmódjának elemzéséből és a saját tapasztalatainkból született terv több szempontból is jó kísérlet. Ő kipróbálhatja, milyen az év minden napján átélni a kocsis nyújtotta szabadság élményét azokkal a fontos kiegészítő funkciókkal együtt, amik a hétköznapi élethez szükségesek. Ha pedig ez az ideiglenes lakhatási forma kellően jól működik, akkor bebizonyosodott a gondolatunk, hogy létezik ilyen fajta minimális élettér, ami valóban elegendő, sőt új lehetőségeket is kínál lakójának. Ennek sikere után pedig továbbfejleszthető az ötlet hosszabb távú lakhatás esetére is.

Források:
(termékjavaslatok)

Tartószerkezet:
<https://www.ironex.sk/hu/eloregyartott-csarnokok/>

Függöny:
<https://szolgalatocentrum.eu/fuggonyklinika/terelvalaszto-fuggony/>

Burkolatok:
<https://www.lemezoutlet.hu/kiegeszitok>
<https://www.lemezoutlet.hu/trapezlemez/t45-trapezlemez>
<https://finnfatelep.hu/termekategoria/fa-teraszburkolatok/thermowood-teraszburkolat/>

Autó alkatrészek:
<https://www.autoalkatreszonline24.hu/vw/transporter-iv-dobozos-70xa/132018>



1

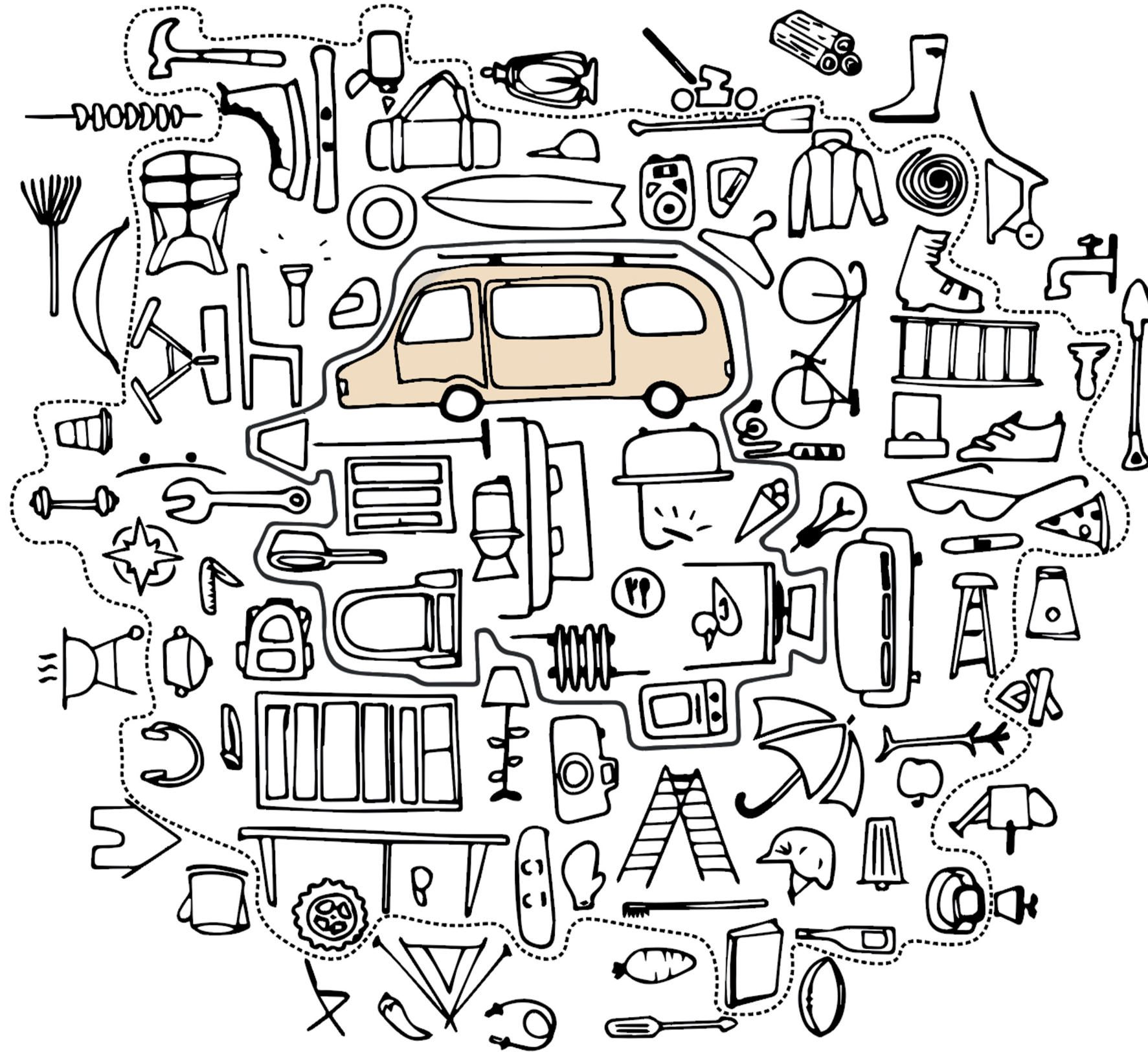

ADDIG IS
TDK 2022

VADE MECUM

SZERZŐK
FÜLÖP THEODÓRA ESZTER
TAKÁCS JOHANNA KRISZTINA
GOMBOS TAMÁS

KONZULENS
WEISZKOPF ANDRÁS

**BME LAKÓÉPÜLETTERVEZÉSI
TANSZÉK, 2022**

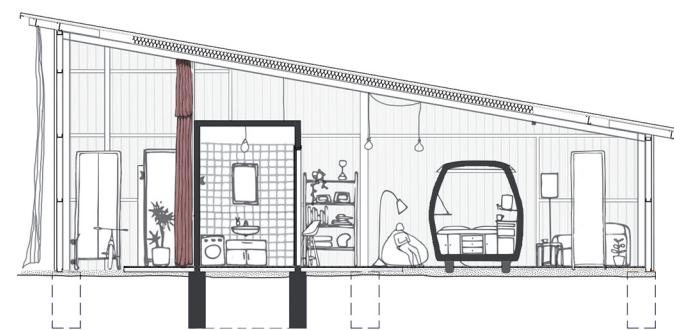
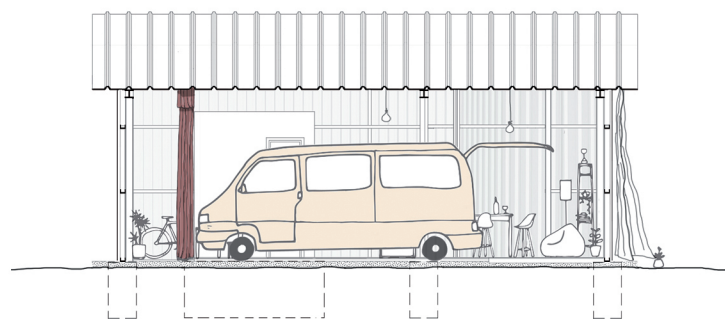
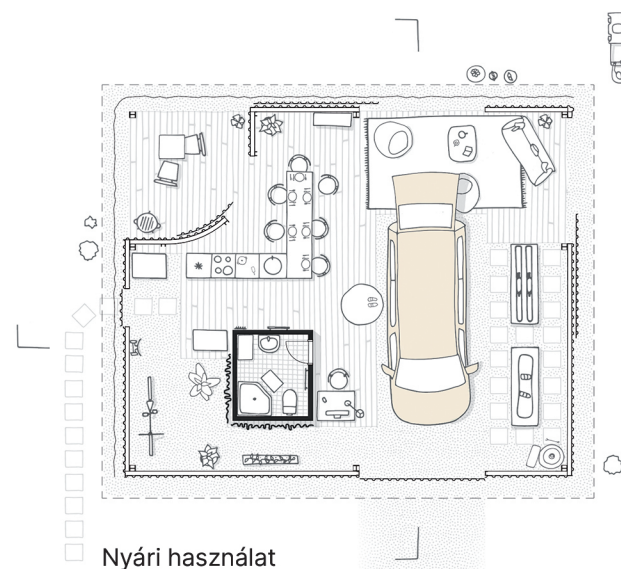
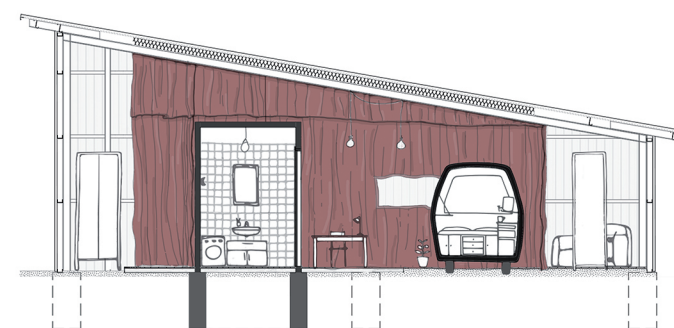
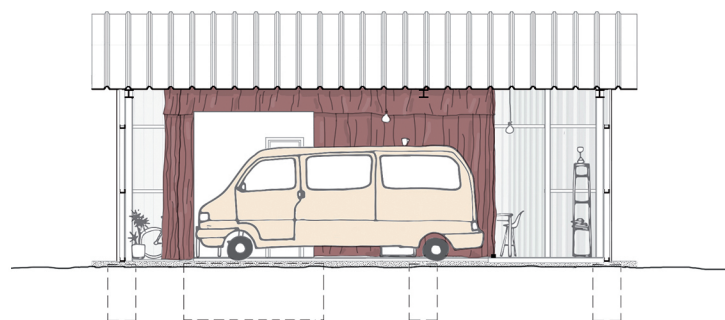

ADDIG IS

TDK 2022

VADE MECUM

SZERZŐK

FÜLÖP THEODÓRA ESZTER
TAKÁCS JOHANNA KRISZTINA
GOMBOS TAMÁS

KONZULENS

WEISKOPF ANDRÁS

BME LAKÓÉPÜLETTERVEZÉSI
TANSZÉK, 2022

3



ADDIG IS

TDK 2022

VADE MECUM

SZERZŐK

FÜLÖP THEODÓRA ESZTER
TAKÁCS JOHANNA KRISZTINA
GOMBOS TAMÁS

KONZULENS

WEISKOPF ANDRÁS

**BME LAKÓÉPÜLETTERVEZÉSI
TANSZÉK, 2022**