

# Laudater temporis acti

A letűnt idő dicsérője

Háda Zsófia, Surman Lili / Konzulens: Balázs Mihály DLA / TDK / 2023 / BME Építészmérnöki kar

*A térbe belépve tekintetemet szinte magához vonzotta a templom pillérei között lebegő, a halvány, derengő fényű fehér fátylak fensőbbeséges jelensége. Egy szinte a földet súrolta, egy másik magányosan úszott a magasban, míg egy nagyobb ráta kart a lent lévőre.*

*Ahogy lépteim beljebb vittek a fénynyalábok színes vonalakat, formákat képeztek, majd egyre közelebb merészkedve a felfüggesztett fátlyához Ország Lili festménye rajzolódott ki a kaleidoszkópszerű mintából. A kép hol erősebb, tisztább, hol gyengébb, homályosabb mozaikokra esett szét, ahogy a függönyök egymásra takartak, eltávolodtak a másiktól, vagy éppen a néha felbukkanó gyenge, friss illatot hozó szellőtől fodrozódtak.*

*A templom sarkaiban sejtelmes félhomály terpeszkedett, de még így is kirajzolódott a vakolatlan téglafal erősen rusztikus felülete. A muszlin anyagok előtt állva az emlékezés, a letűnt korok mítoszos hangulata, valami régi, kissé fájó, édeskeserű érzés kerített hatalmába. A főhajó légköre egyszerre volt magasztos, mégis kicsit baljós, szomorú, mintha a fátylak és a falak erős kontrasztjából kiemelkedve az épület vén szellemtemplomként siratná a múltat, melyet csak ő ismerhet meg teljes valójában.*





Ország Lili művészetében erősen élt az ősi mítoszok, kultúrák, a múlt nagy szellemi birodalmi utáni vágy. Fájt neki ezek eltűnése, a rossz emlékezés, a régmúlt szépségeinek kifakulása, nagyságának és részleteinek elhalványodása.

Labirintus sorozatában az antik kultúrákból származó motívumainak többsége a halotti, túlvilági kultuszra helyezi a hangsúlyt, színvilága alapján viszont már nem a gyász, a szomorúság az elsődleges mondanivalója.

Maga a labirintus szó az akadályozott utazást jelenti minden civilizáció kereti között, írta barátja, Paolo Santarcangeli. Valóban, a lélek utazik halál és újjászületés között, esetleg egy másik világba, vagy éppen az élőkhöz jut vissza, de akár magára az akadályokkal teli életútra is utalhat ez a kifejezés.

Mi szeretnénk a hangsúlyt az ÉLETre, és annak egyénenként eltérő értelmezésére fektetni Ország Lili képeinek segítségével.

Az előbbiek hatására szimbolikus elemként a fátyolt, mint a kiállítás fő kellékét használjuk installációinkhoz. Habár a kultúrák és a korok időn és térben is folyamatosan változnak a fátyol mégis mindig is az elrejtés, a titkok, az érinthetlenség, a tisztaság, hűség szimbóluma volt. Emellett több vallásban is megjelent a teremtéssel, a mindenséggel, az égi és földi világ határjaként, védelmezőként összefüggésbe hozva. A költészetben is előszeretettel használják, mint az elfedés, elrejtés eszköze, viszont Goethe Faustjában az eltűnő Heléna fátyla Faust kezében maradván egy olyan jelentéssel bír, mely a művésznő festményeire is igaz: a fátyollal az antik világ Európára hagyományozódó művészi értékeit, eszményeit kapcsolja össze.



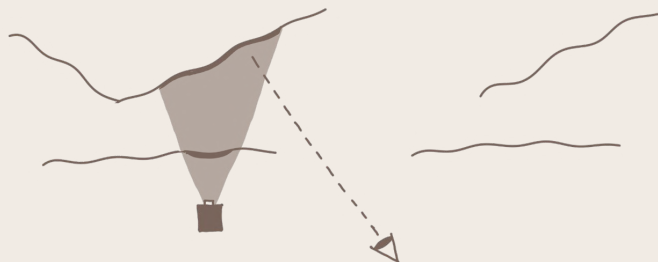
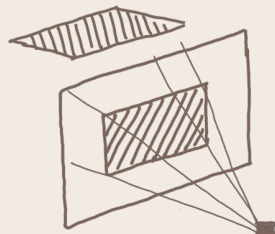
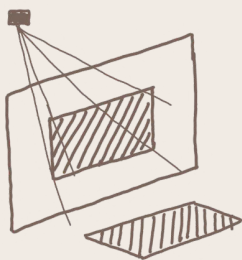
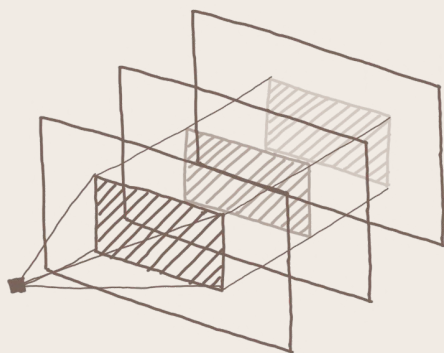
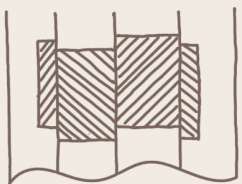

Míg maguk a Labirintus festmények vetítévként működnek, hasonlóan a pompeji falfestményekhez, illuzionisztikus tereket hozva létre, melynek segítségével maga a képen ábrázolt világ kerül előtérbe, mi most szeretnénk Ország Lili ezen alkotásait új megközelítésbe helyezni, más látószögből rávilágítani finom, aprólékos művészetére.

Ezen képein látványosan megjelenik a kultúrához való viszonya is: a kulturális rétegek egymásra íródnak, rakódnak, vagy éppen egymás mellett élnek, csakúgy mint festményein az egyes festékrétegek.

Első kísérletezésünk alkalmával azt kerestük, hogy egy hagyományos diavetítő géppel hány függönyre van szükségünk, a rétegzettség kifejezésekként, hogy a vetített kép az utolsó függönyön már csak töredékében látszódjon, valamint a kép megtörését, fodrozódását, szétesését figyeltük meg.

A továbbiakban a függöny és a rá vetítő eszköz kapcsolatát vizsgáltuk, legyen az régi diavetítő, vagy projektor. A képet felfogó anyag kiválasztása, helyzete, redőzöttsége, mennysége is kísérletezést, megfontolást, átgondolást igényelt.

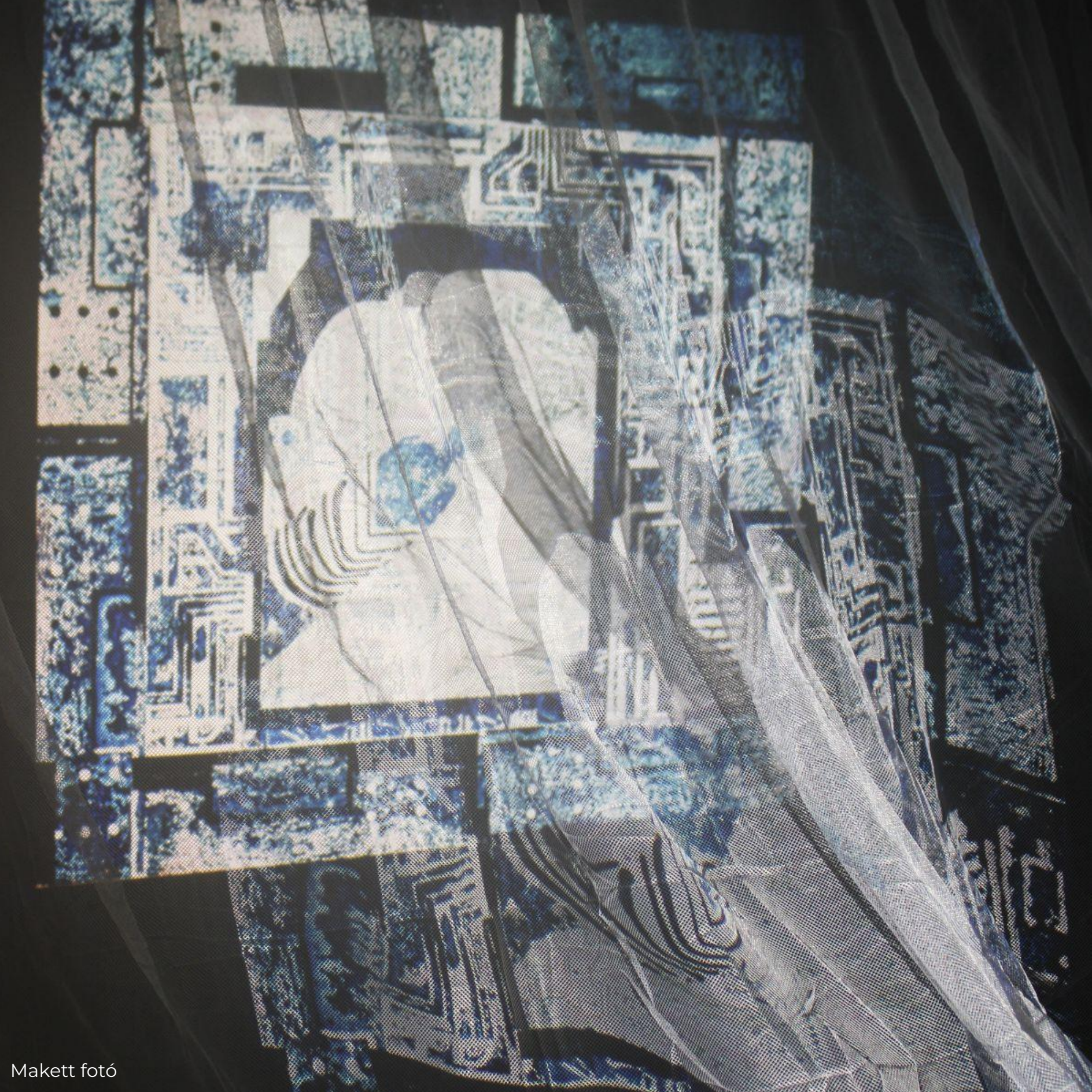

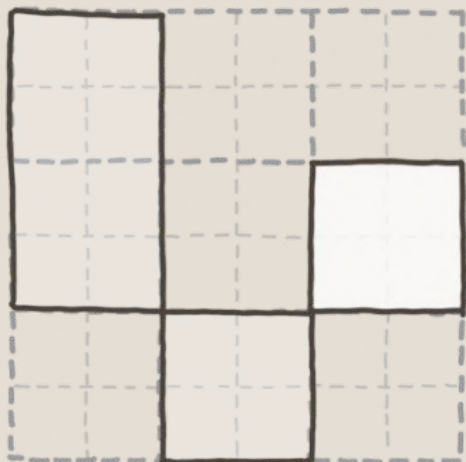
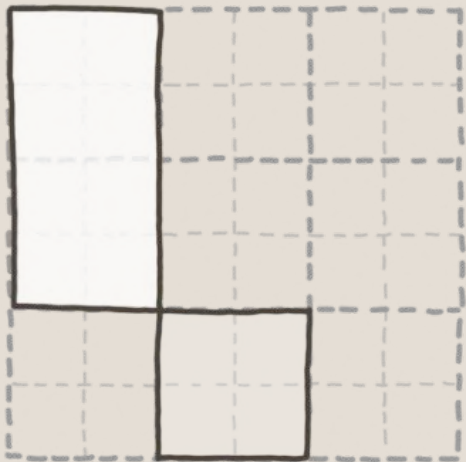
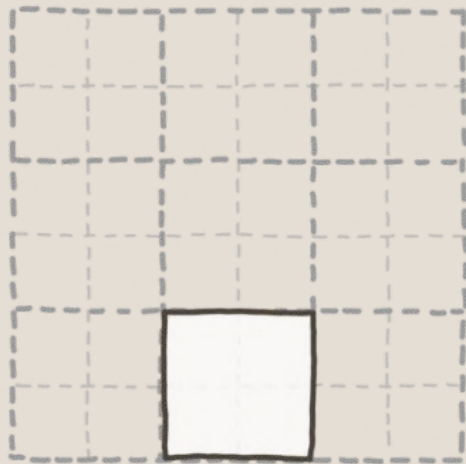

Végső koncepciónként három fehér muszlin anyagú fátyolt használunk a vetítéshez, melyből az egyik kisebb függöny mozdulatlan, míg a másik kettő szabadon mozoghat, motorral működő csigák segítségével. A kisebbik mozgó függöny 10 percenként változtatná meg helyét, a nagyobbik pedig óránként, újabb és újabb részleteket kiemelve az adott Labirintus képből. A projektorral vetített felnagyított alkotások részletei távolabbról is láthatóak lennének, megmutatva az apróbb elemeket is.

A függönyök mennyisége nem véletlenszerűen van meghatározva: kísérleteink során azt tapasztaltuk, hogy a harmadik függöny után már szinte nem is látszik a kép, ezért szögeztük le hogy három függönyt fogunk használni.

Emellett megfigyelhető a múlt-nagyobb mozgó függöny, a jelen-fix függöny, és a jövő-kisebbik mozgó függöny párhuzama. A múltat jobban ismerjük mint a jövőt, de mind a kettő, ettől függetlenül képlékeny, nem teljesen tudható. A jelen pedig az adott, egyetlen álló pillanatot jelenti életünk során.

Kiállításunkkal szeretnénk Ország Lilinek és Labirintus képeinek segítségével a közönséget a múlt, jelen, és jövő, vagyis az élet szépségeinek értékelésére ösztönözni.

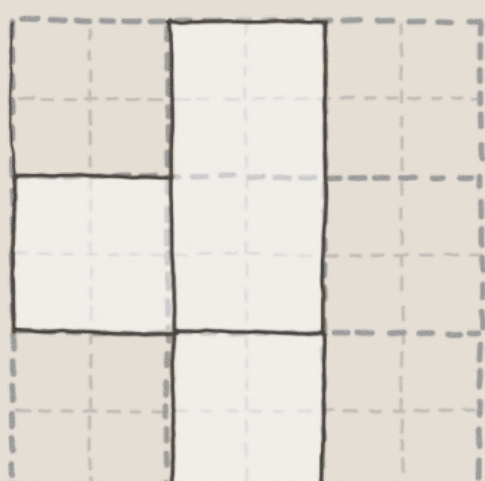
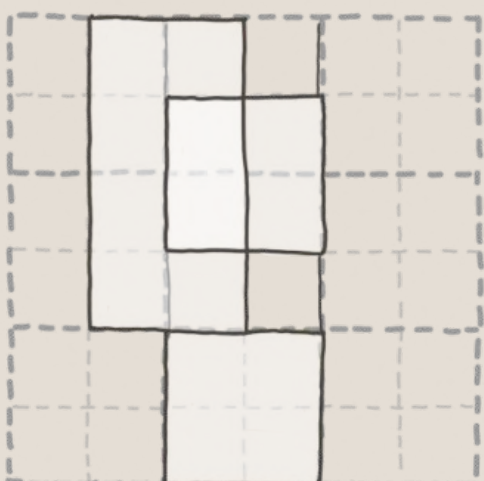
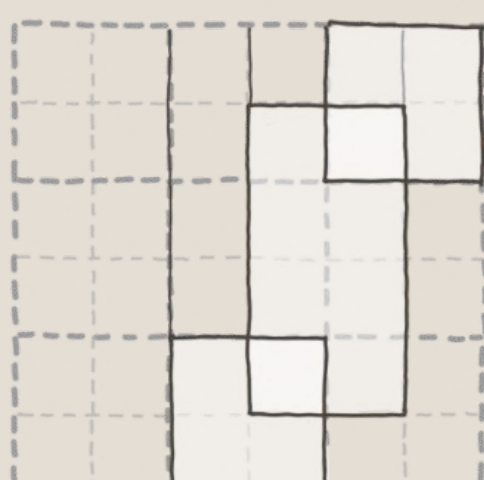
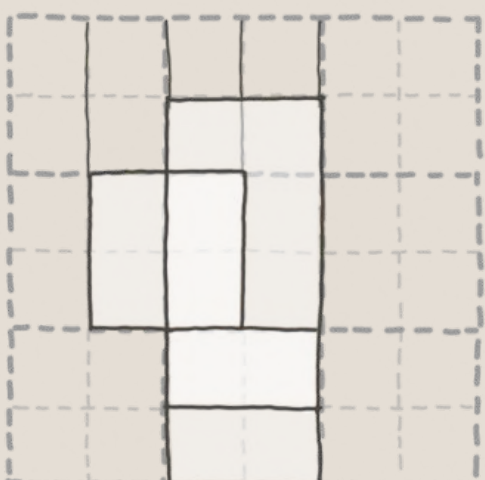
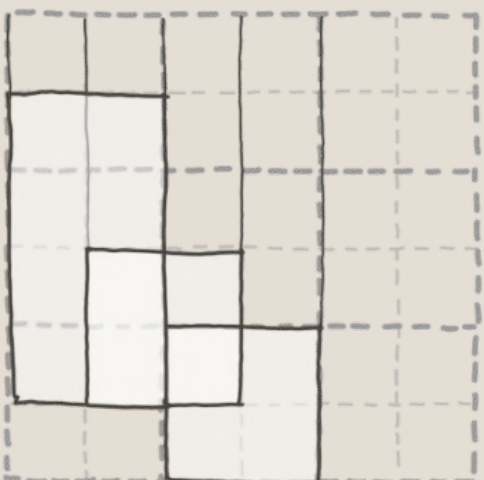
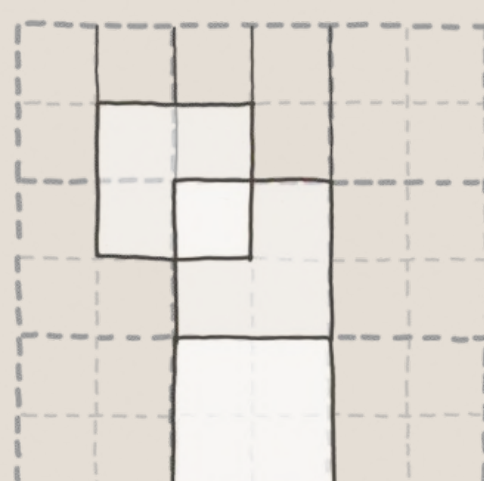
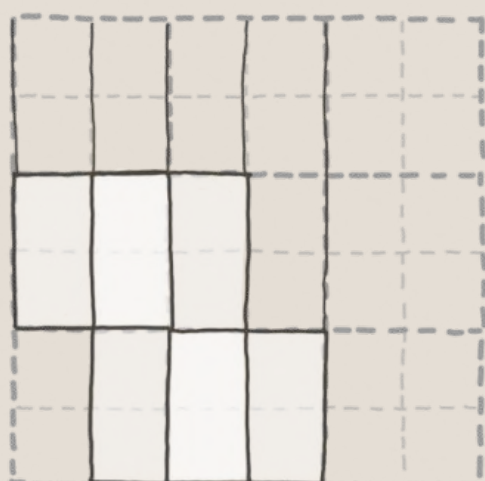
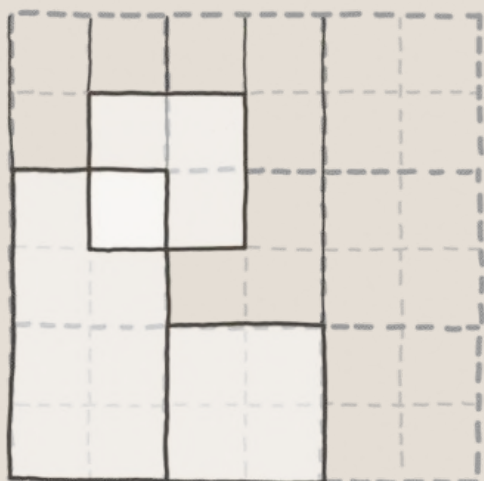

Példák függöny állapotokra



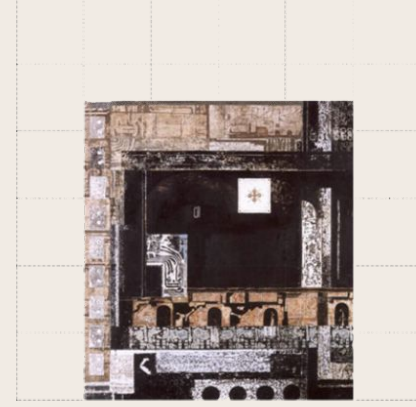
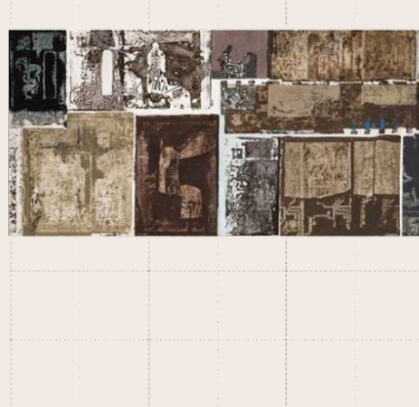
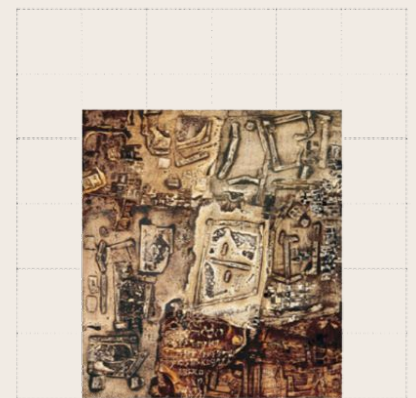
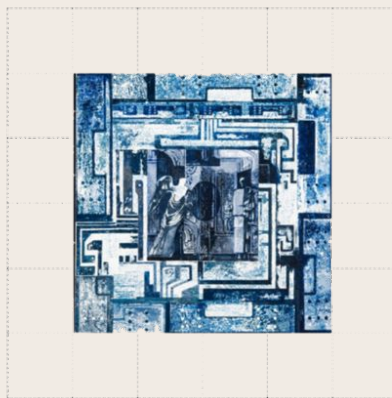
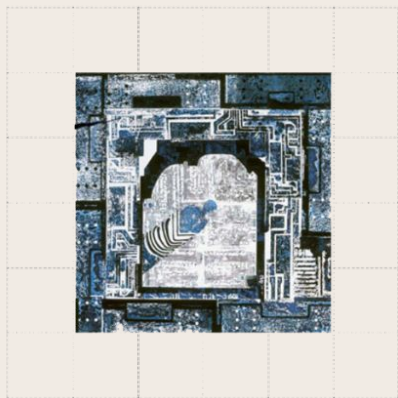
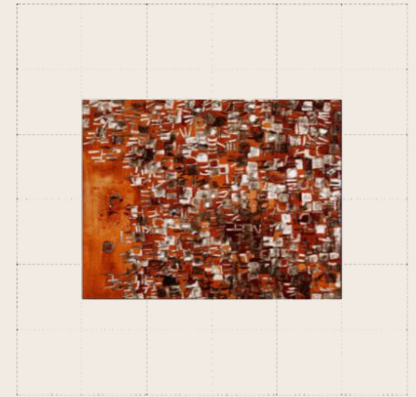
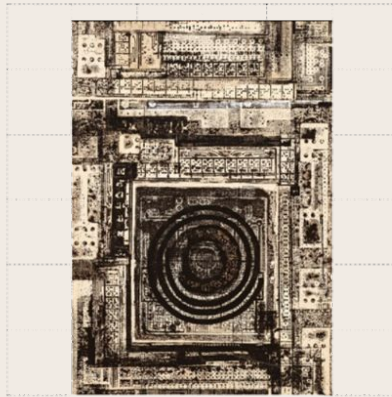

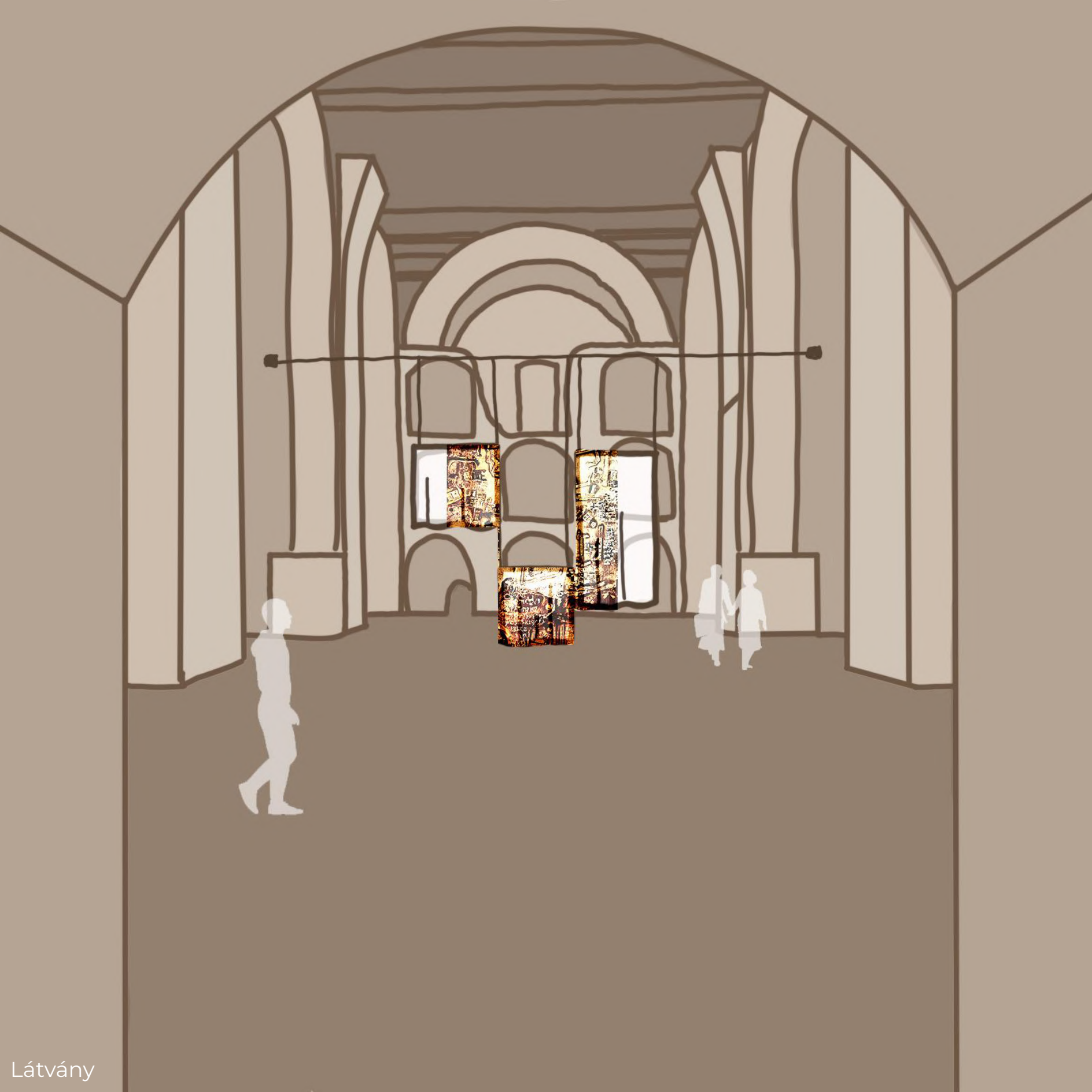



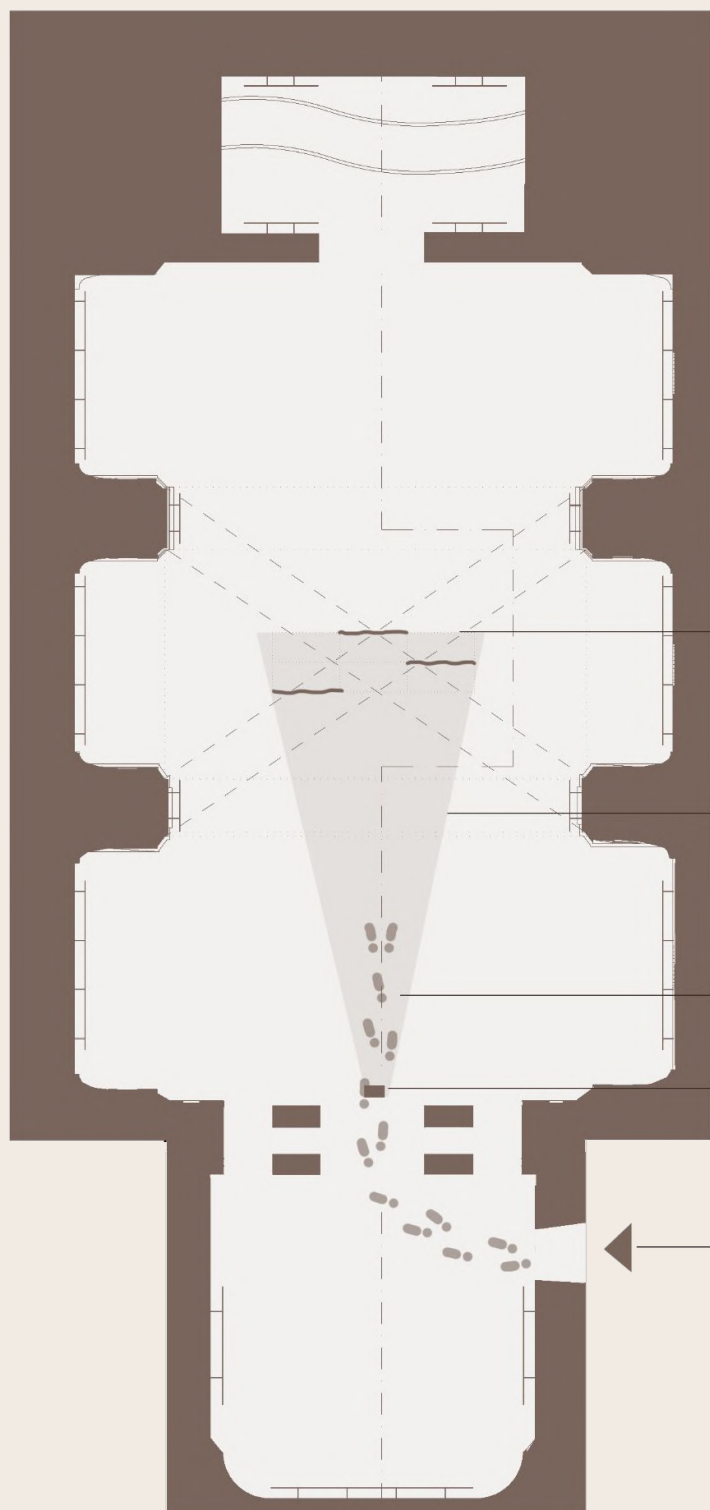

fátylak

vetítési irány

megközelítési irány

vetítő

bejárat

A fények és a tér hatásai mellett hangokkal tennénk egészé az élményt.

Ország Lili szeretett hajnalban alkotni, művészetileg tevékenyen tölteni ezeket a mézes napsugarakkal megvilágított órákat.

A halk madárccicsergéssel szeretnénk megidézni a hajnali órákat, ezzel is közelebb hozva az alkotót az alkotót csodálókhoz.



Hosszmetszet

1:100

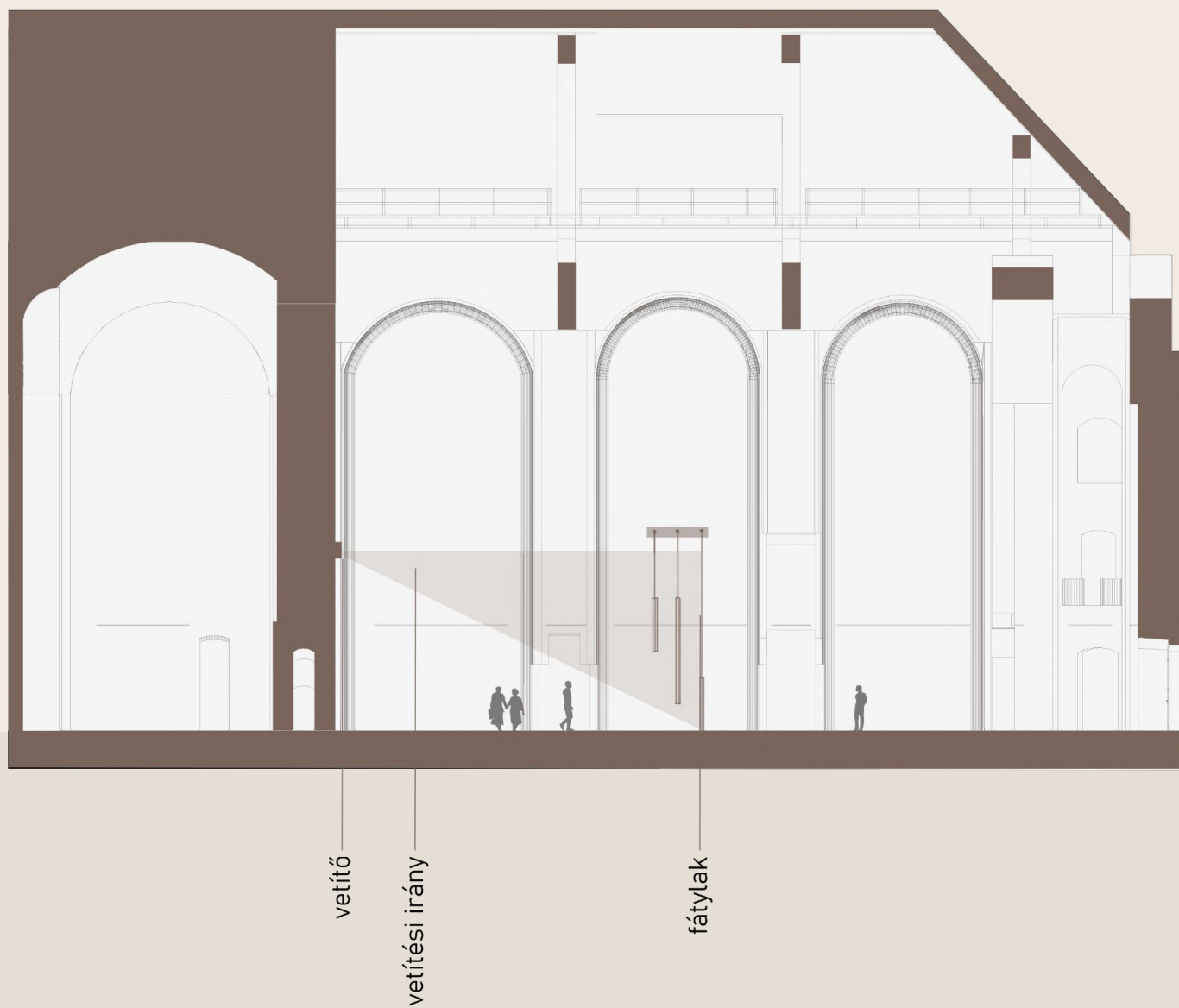

Keresztmetszet

1:100





Makett fotó



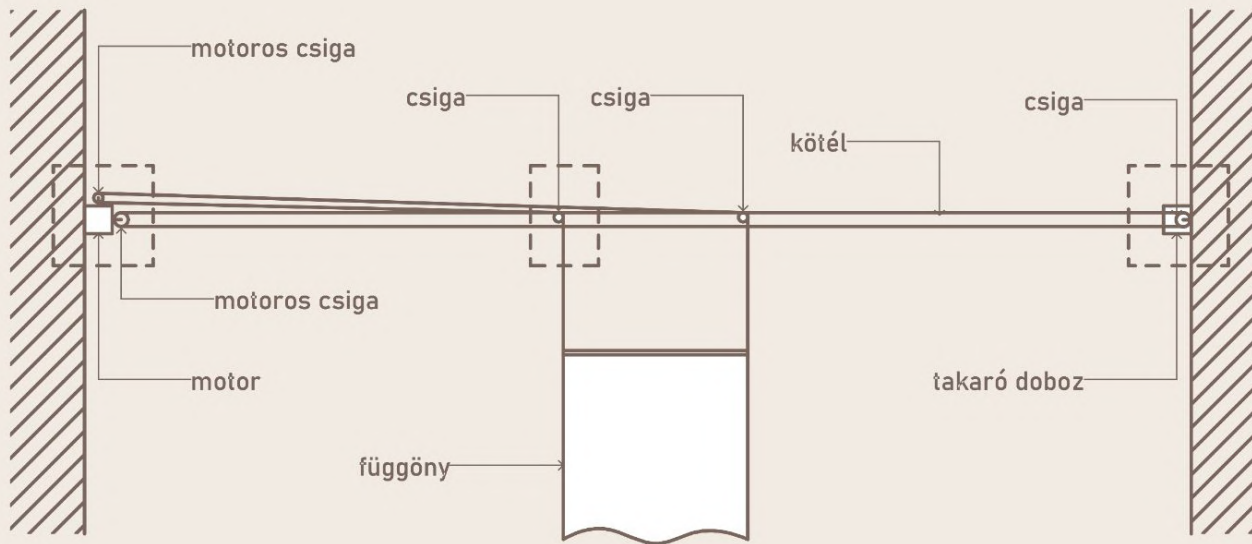
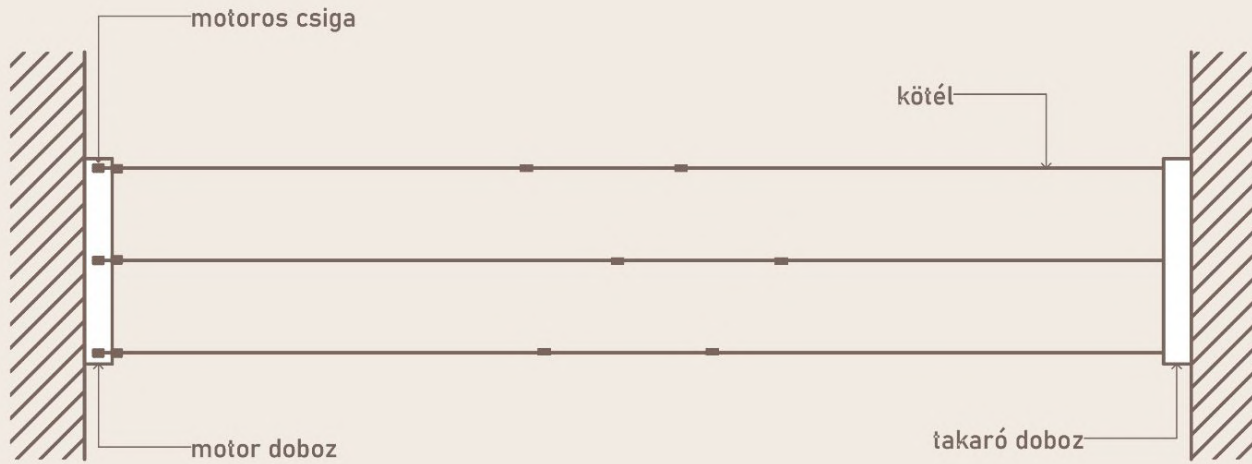

Installációs elemek részletterve

1:20

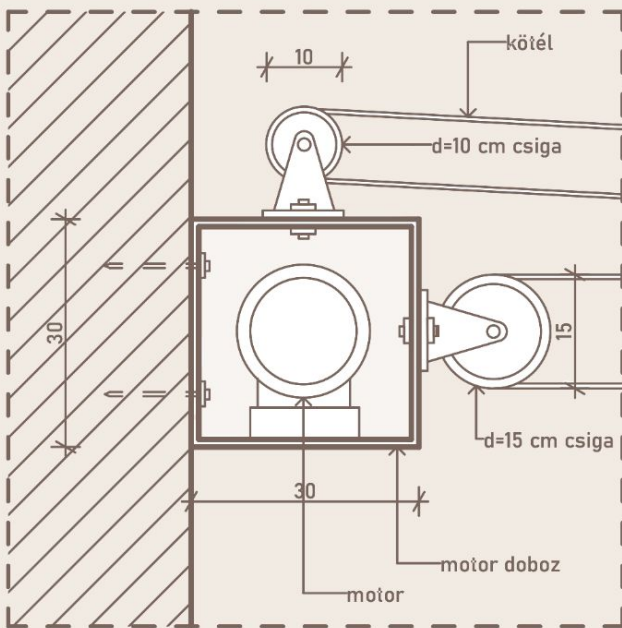

vízszintes és függőleges  
mozgatás motoros csigával

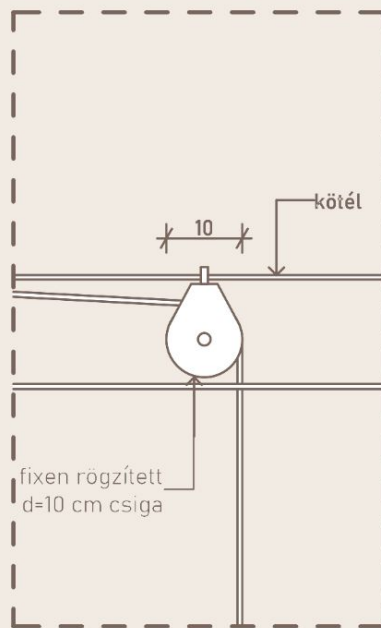

fixen rögzített csiga a  
függőleges  
mozgatáshoz

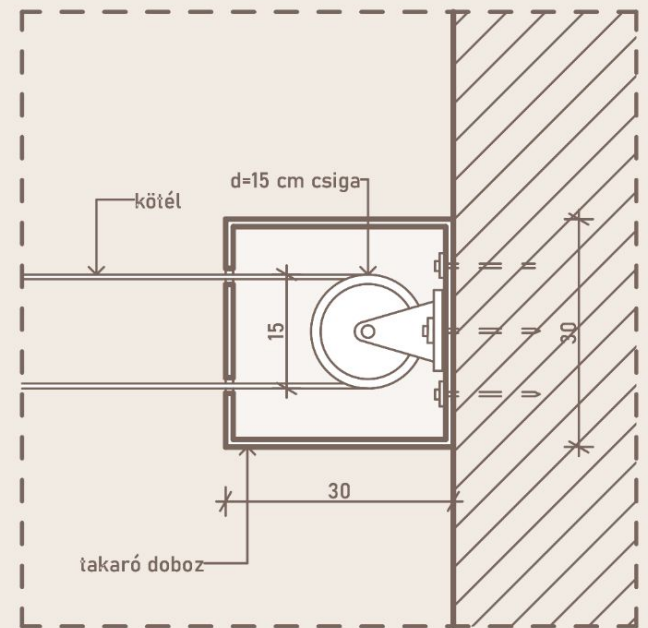

takart csiga vízszintes  
mozgatáshoz

Installációinkkal szeretnénk a kiállítást megtekintők figyelmét, gondolatait egy pillanatra arra összpontosítani a mai rohanó világban, hogy értékeljék a jelen képkockáit a múlt és jövő ködös, fátyolos ismeretei között létezve. Hiszen csak úgy élhetünk igazán a jelenben, ha értékeljük és tudatában vagyunk a múlt ismerhető részeinek, hálásak vagyunk a jelenért, miközben folyamatosan a jövő felé haladunk.

*“Életet és halált lehetetlen nem egybelátni. Élet és halál nem más, mint kettétört öröklét, meghasonlott valóság.”*

Pilinszky János



Videó linkje:

[https://drive.google.com/file/d/1tR-H\\_ts6CNxPb7QhPCVbUW2TMhykU6EC/view?usp=sharing](https://drive.google.com/file/d/1tR-H_ts6CNxPb7QhPCVbUW2TMhykU6EC/view?usp=sharing)

## Előképek

Libanoni színház / szellem opera:  
<https://www.nowness.com/series/howness-experiments/grand-theatre-beirut>

Velencei Biennálé 2012 / horvát pavilon:  
<https://www.archdaily.com/269715/venice-biennale-2012-croatia-pavilion>

Boris Acket / Einder II / Lost Art Festival 2021:  
<https://www.borisacket.nl/einder-ii/>

Peter Zumthor / Serpentine Gallery Pavilion / 2011:  
<https://www.serpentinegalleries.org/whats-on/serpentine-gallery-pavilion-2011-peter-zumthor/>

Roger Waters / Us And Them:  
<https://www.youtube.com/watch?v=EBjQIBaMHZY&list=RDEM8LdoMj0-WpdABoQ5SBn1ww&index=10>

## Források

[https://magyarhalasz.files.wordpress.com/2015/11/szi\\_mbc3b3lumtc3a1r.pdf](https://magyarhalasz.files.wordpress.com/2015/11/szi_mbc3b3lumtc3a1r.pdf)

ZsemberyneArvaiMaria\_Tortenelemesemlekezetkott\_OrszagLilimuveszete\_disszertacio.pdf

MuveszetiKatalogusok\_1979\_OrszagLilifestomuveszkiallit\_028\_180\_\_pages1-36.pdf

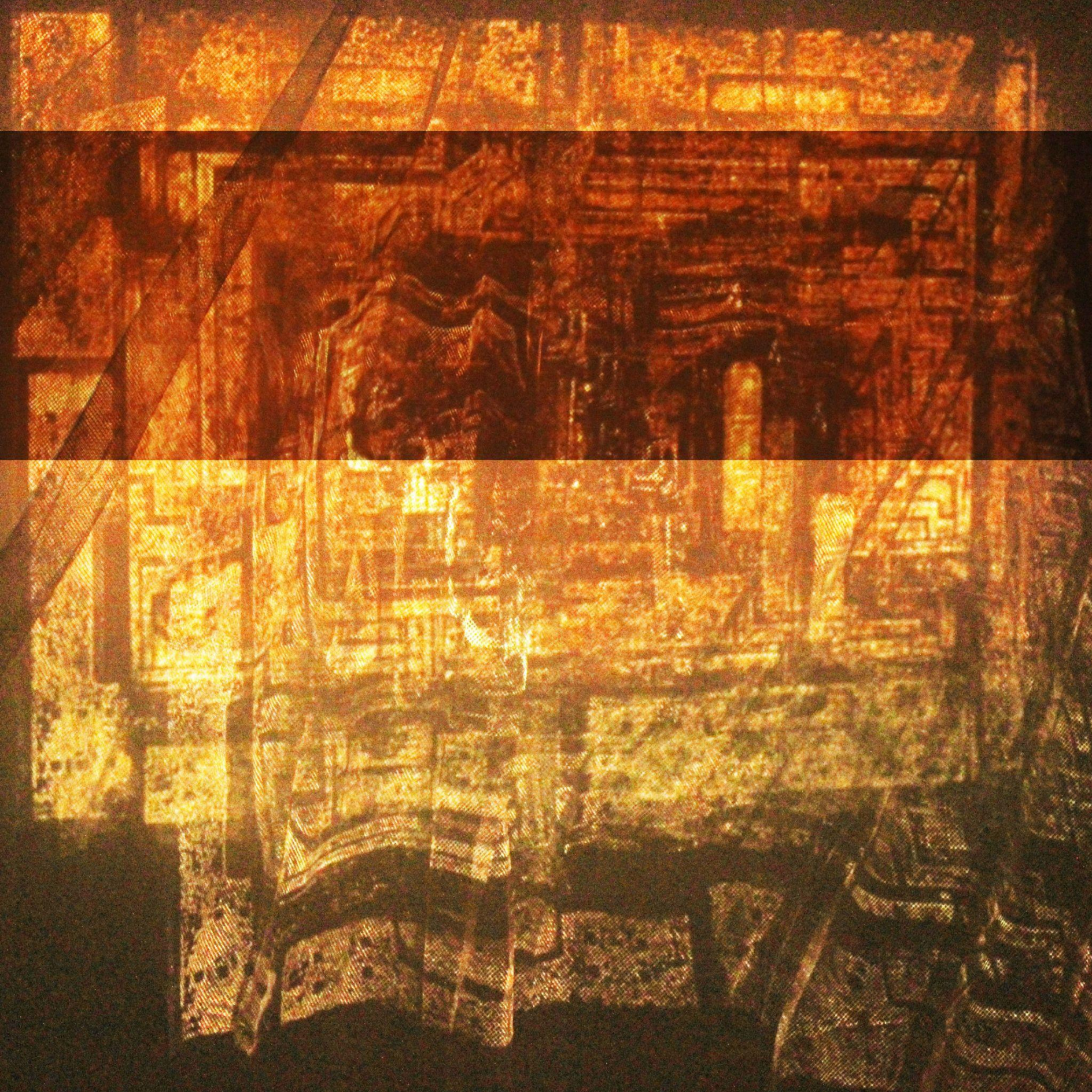

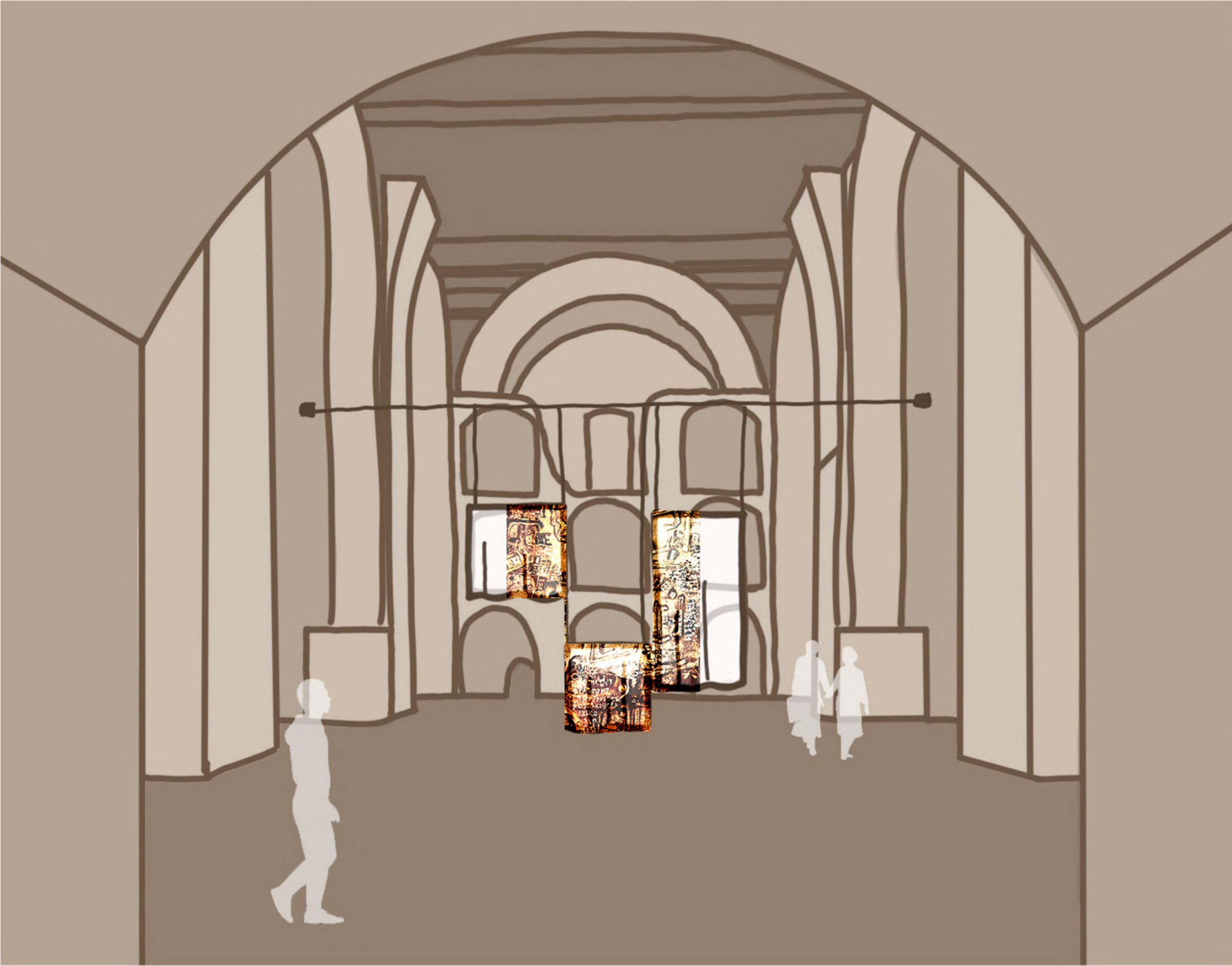

Alaprajz 1:100

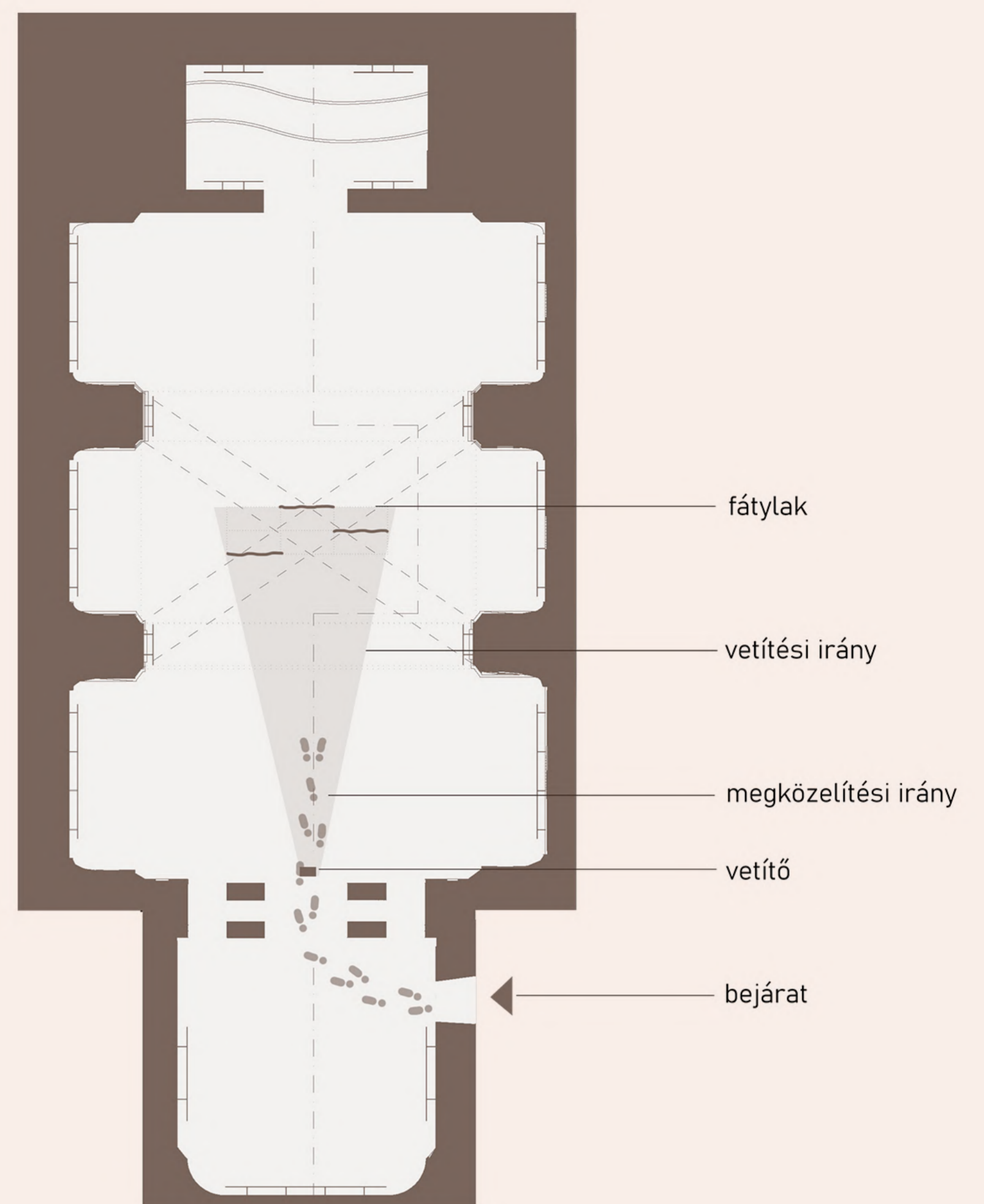

Hosszmetszet 1:200

Keresztmetszet 1:200

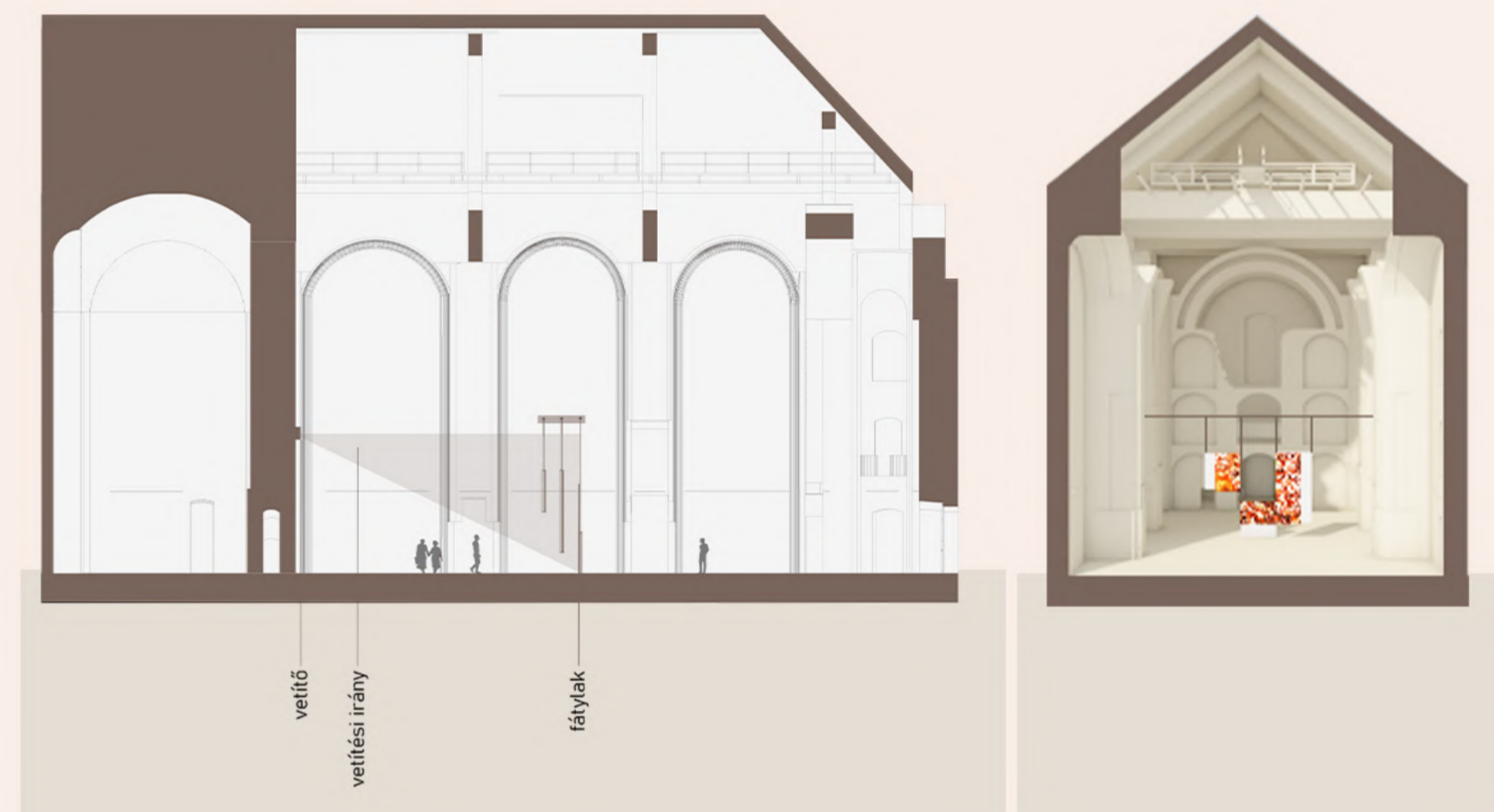

# Laudater temporis acti

## A letűnt idő dicsérője

Háda Zsófia / Surman Lili / Konzulens: Balázs Mihály DLA / TDK / 2023 / BME Építészmérnöki kar

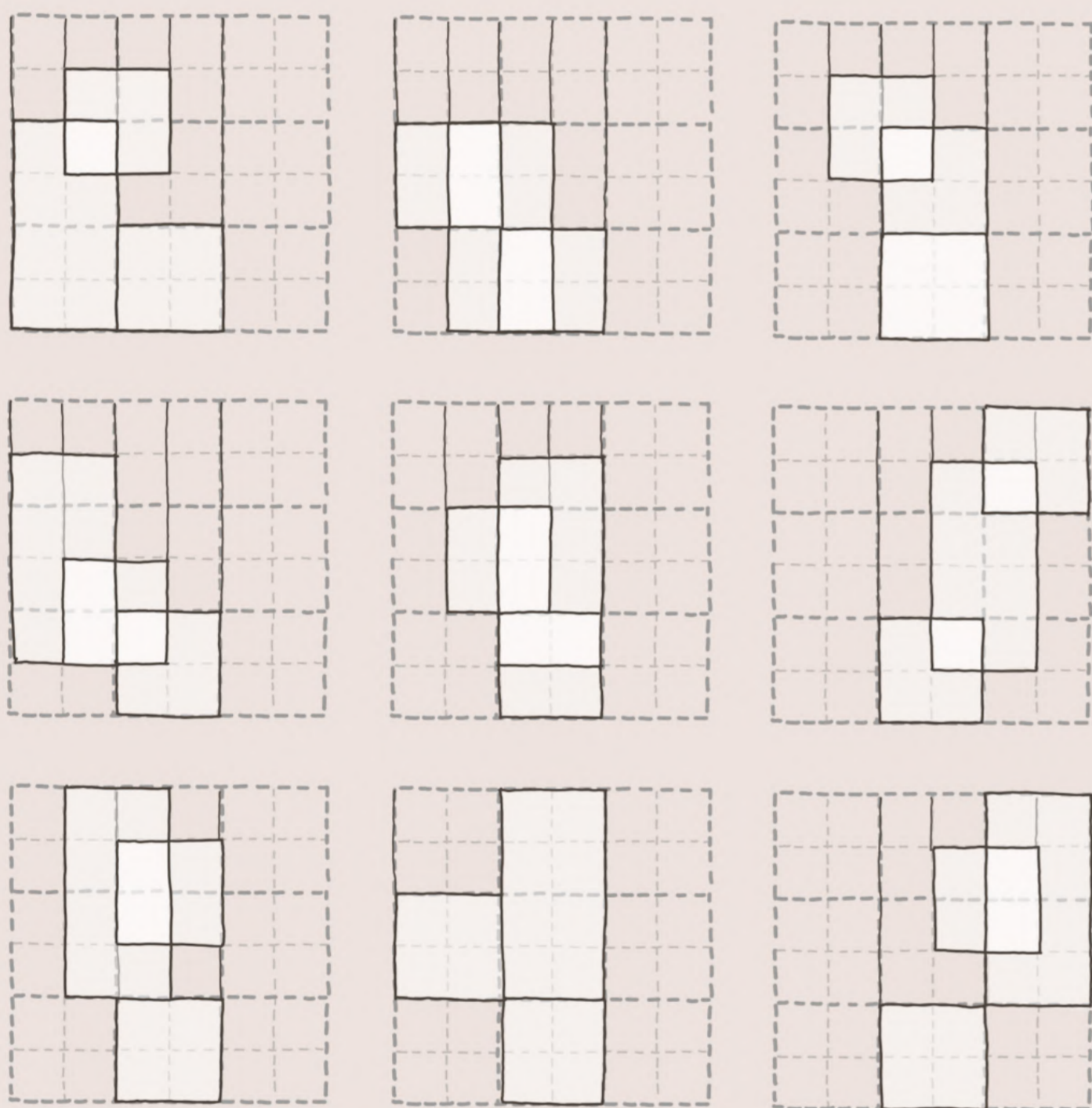

Végső koncepciónként három fehér muszlin anyagú fátyolt használunk a vetítéshez, melyből az egyik kisebb függőny mozdulatlan, míg a másik kettő szabadon mozoghat, motorral működő csigák segítségével. A kisebbik mozgó függőny 10 percenként változtatná meg helyét, a nagyobbik pedig óránként, újabb és újabb részleteket kiemelve az adott Labirintus képből. A projektorral vetített felnagyított alkotások részletei távolabbról is láthatóak lennének, megmutatva az apróbb elemeket is.

A függönyök mennyisége nem véletlenszerűen van meghatározva: kísérleteink során azt tapasztaltuk, hogy a harmadik függőny után már szinte nem is látszik a kép, ezért szögeztük le hogy három függőnyt fogunk használni.

Emellett megfigyelhető a múlt-nagyobb mozgó függőny, a jelen-fix függőny, és a jövő-kisebik mozgó függőny párhuzama. A múltat jobban ismerjük mint a jövőt, de mind a kettő, ettől függetlenül képlekeny, nem teljesen tudható. A jelen pedig az adott, egyetlen álló pillanatot jelenti életünk során.

Kiállításunkkal szeretnénk Ország Lilinek és Labirintus képeinek segítségével a közönséget a múlt, jelen, és jövő, vagyis az élet szépségeinek értékelésére ösztönözni.

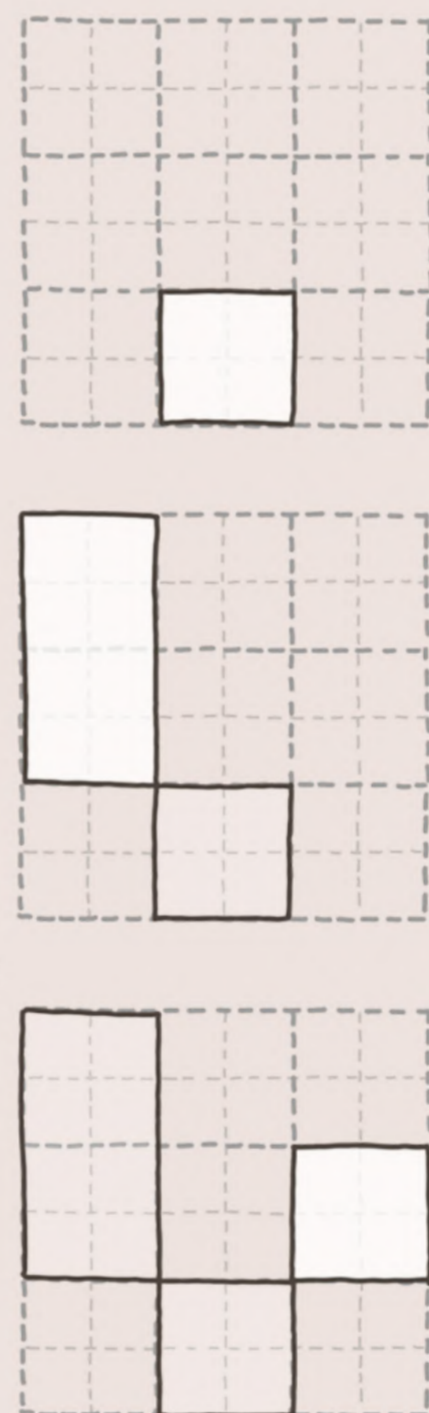

Működési vázlat

Függönyök vetítési helye a raszterben

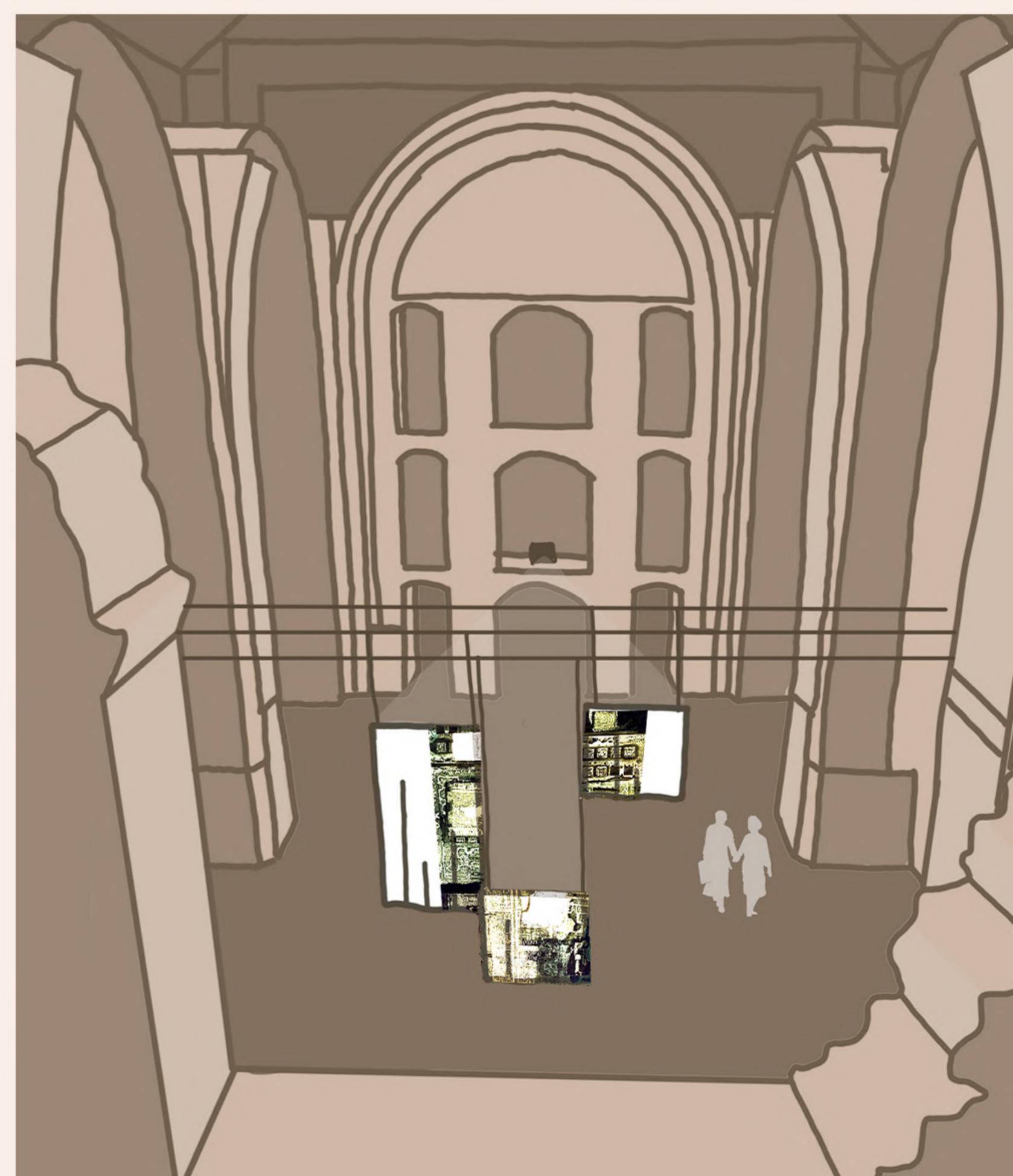
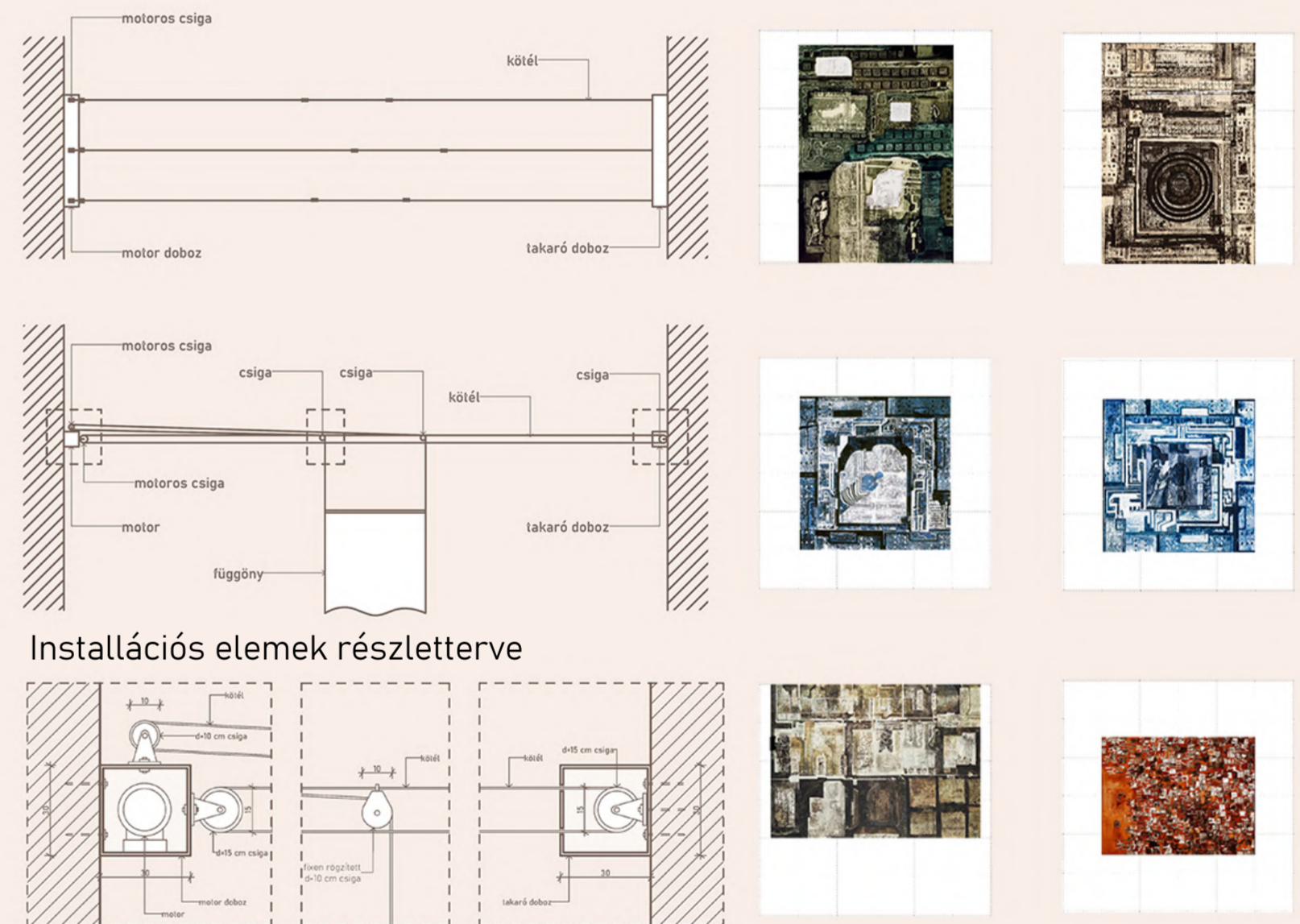



# Laudater temporis acti

A letűnt idő dicsérője

Háda Zsófia / Surman Lili / Konzulens: Balázs Mihály DLA / TDK / 2023 / BME Építészmérnöki kar

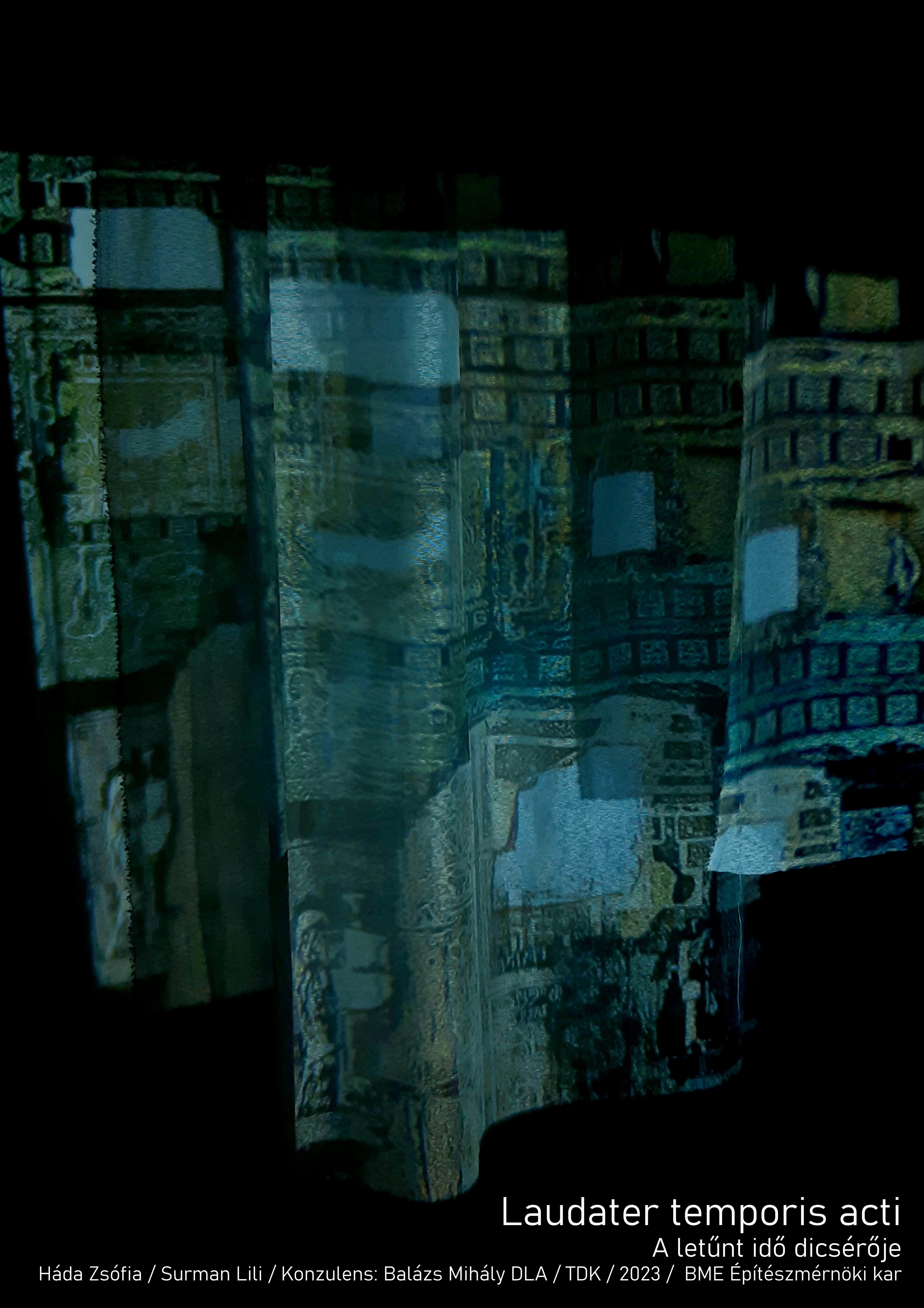

# Laudater temporis acti

A letűnt idő dicsérője

Háda Zsófia / Surman Lili / Konzulens: Balázs Mihály DLA / TDK / 2023 / BME Építészmérnöki kar